

сам себе МАСТЕР

ОБМЕН ОПЫТОМ

1/2014 • ЯНВАРЬ
ИЗДАЁТСЯ С 1998 ГОДА



ДЕКОРАТИВНАЯ
МЕЛЬНИЦА

ОБУСТРОЙСТВО И РЕМОНТ

- «Каюта» для юных капитанов
- Укладка штучного паркета
- Хранилище компакт-дисков
- Мозаичная картина



КИРПИЧНЫЙ
МАНГАЛ



АЛЬКОВ
В СТИЛЕ КАНТРИ

СТОЙКА С ЗЕРКАЛОМ В ПРИХОЖЕЙ

Эта стойка служит не только зеркалом, но и вешалкой для головных уборов, шарфов и сумок, а также на ней можно оставить зонт с ручкой-крючком, и не один. Кроме того, предусмотрена небольшая столешница с выдвигаемым ящиком под ней. А самое главное, пожалуй, то, что выглядит этот необычный предмет мебели очень привлекательно и будет украшением любой прихожей.

Конечно, делать такую стойку нужно только из древесины дуба.

1 На заготовках для деталей **A, B, C, D, E, F, G** и **H** размечают шипы и гнёзда. В шипах поперечин **C, D, E**, а также у промежуточных стоек **G** и **H**, оставляют заплечики шириной не менее 7 мм (рис. 1).

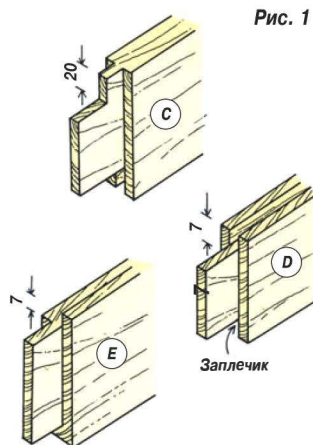

2 По разметке выбирают гнёзда и вырезают шипы.

3 В кромках деталей фрезеруют пазы под флёрки, керамическую плитку и зеркало.

4 С тыльной стороны деталей фальцгебелем или фрезой дорабатывают пазы до фальцев в зоне установки зеркала и плиток декоративного экрана.

5 Обрабатывают заготовки для флёрков **Y** и **Z** в окончательные размеры.

6 У заготовки для флёрки спиливают на скос края, формируя по периметру шип толщиной 4 мм (рис. 2).

7 Склеивают тыльную раму из стоек и поперечин, предварительно вставив





В НОМЕРЕ:

СТРОИМ И РЕМОНТИРУЕМ

Стойка с зеркалом в прихожей	2
Садовый очаг	12
Ликвидируем окно	14

НАХОДКИ ДИЗАЙНЕРА

«Каюта» для юных капитанов	6
----------------------------------	---



Стр. 6



Стр. 37



Стр. 12

ДОМАШНЯЯ МАСТЕРСКАЯ

Хранилище компакт-дисков	16
Альков в стиле кантри	22
Вешалка «взлётная полоса»	30
Сундук из «отходов производства»	37
Столик для игр	43

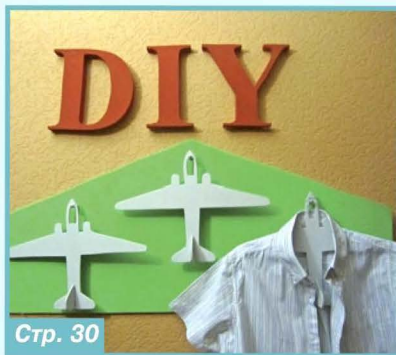

Стр. 30

ОСНОВЫ МАСТЕРСТВА

Настилка штучного паркета	18
Мозаичная картина	27

НА ПРИУСАДЕБНОМ УЧАСТКЕ

Декоративная мельница	32
-----------------------------	----

НОВИНКИ	40
----------------------	----



Стр. 43



Рис. 2



в их пазы филёнки всухую (без клея). Керамические плитки и зеркало устанавливают позже.

8 Передние ножки изделия можно выточить на токарном станке, а можно для них купить подходящие уже готовые баясины. В крайнем случае, и ножки упрощённой формы из дубовых брусков квадратного сечения тоже будут смотреться неплохо.

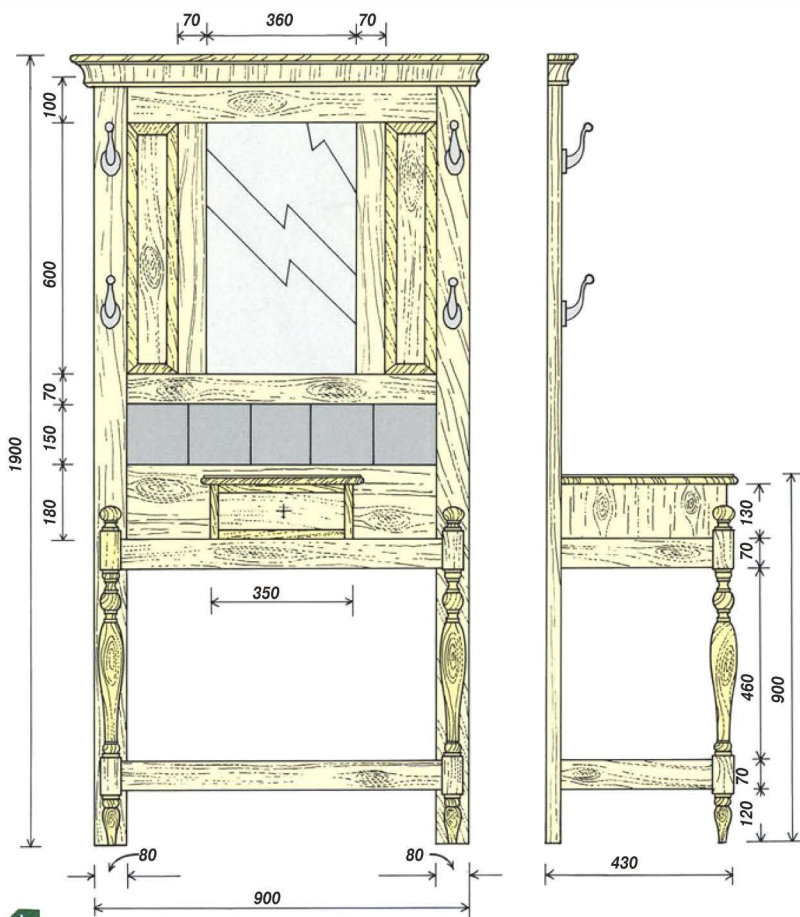
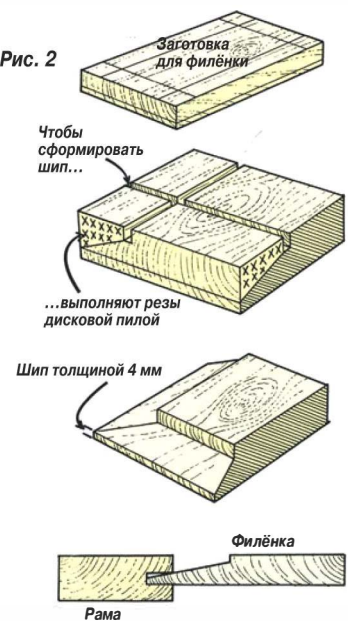
9 Теперь можно разметить шипы на деталях **I, J, K, L, M** и **N**) царг и гнёзда на деталях **A** и **B** рамы, а также на передних стойках (ножках).

10 Гнёзда выдалбливают долотом и подправляют в углах стамеской, а шипы выпиливают мелкозубой ножовкой.

11 Проверяют и при необходимости подгоняют шиповые соединения.

12 На шипы и на поверхности гнёзд наносят тонким слоем клей ПВА и собирают переднюю раму подстолья из ножек и поперечных деталей царг **M** и **N**. Проверяют прямоугольность рамы и стягивают на время сушки клея. Готовые рамы (тыльную с филёнками и переднюю) соединяют друг с другом деталями **I, J, K, L** на клею.

13 Боковые стенки **O** и **P** корпуса ящика соединяют деталями **Q, R, S** и **T**, используя шиповые соединения «ласточкин хвост». Выпиливать такие шипы и гнёзда в деталях значительно сложнее, чем обычные прямые, но стоит над этим потрудиться, чтобы корпус получился прочным.

МАТЕРИАЛЫ:

- 2 дубовые стойки **A** и **B** размерами 1900x80x20 мм;
- 2 дубовые перемычки **D** и **F** размерами 810x70x20 мм;
- 1 дубовая перемычка **C** размерами 810x100x20 мм;
- 1 дубовая перемычка **E** размерами 810x190x20 мм;
- 2 дубовые промежуточные стойки **G** и **H** размерами 680x70x20 мм;
- 4 боковые детали **I, J, K** и **L** для царг размерами 420x70x20 мм;
- 2 лицевые детали **M** и **N** для царг размерами 840x70x20 мм;
- 2 дубовых бруска (или 2 баясины) для передних стоек (ножек) размерами 800x50x50 мм;
- 2 боковые стенки **O** и **P** корпуса для выдвижного ящика размерами 130x400x20 мм;
- 4 детали **Q, R, S** и **T** для рам размерами 330x60x20 мм;
- 4 детали **U, V, W** и **X** для рам размерами 280x20x20 мм;
- 1 дубовая столешница размерами 400x430x20 мм;
- 1 дубовый карниз размерами 950x80x32 мм;
- 2 филёнки **Y** и **Z** размерами 625x140x16 мм;
- 1 лицевая панель выдвижного ящика размерами 300x90x20 мм;
- 2 сосновые боковые стенки выдвижного ящика размерами 350x90x15 мм;
- 1 сосновая задняя стенка выдвижного ящика размерами 300x70x15 мм;
- 1 фанерное дно выдвижного ящика размерами 350x300x7 мм;
- 5 (или 20 меньшего размера) керамических плиток размерами 150x150x5 мм для декоративного экрана;
- 1 зеркало размерами 610x370 мм.

Кроме того: наждачная бумага, саморезы, клей, 4 латунных крючка для одежды, лак или мебельное масло.



Рис. 3



16 Из заготовок сечением 20x20 мм выкраивают проставки **U, V, W** и **X** так, чтобы они плотно входили между перемычками **Q, R, S** и **T**.

17 Проверив подгонку деталей корпуса для выдвижного ящика, собирают его на клею.

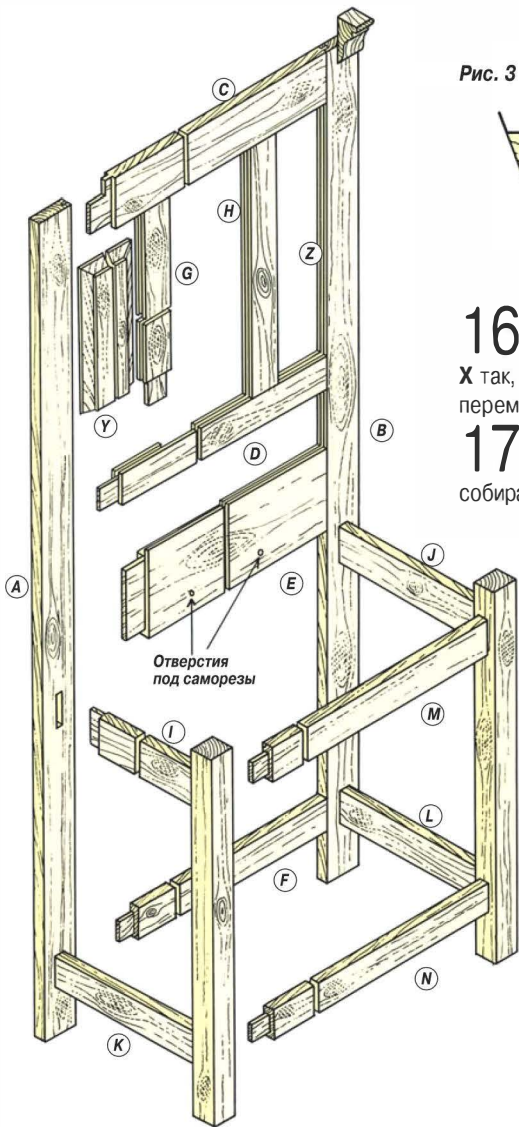
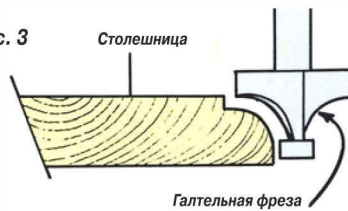
18 На время сушки клея корпус стягивают струбцинами.

19 В перемычках **E** и **R** по разметке сверлят крепёжные отверстия под саморезы.

20 Кромки столешницы с трёх сторон скругляют галтельной фрезой. Нетронутая кромка должна прилегать к перемычке **E** (рис. 3).

21 Готовый корпус крепят к перемычкам **E** и **M** саморезами, используя заранее просверленные под них отверстия. Стыкуемые поверхности промазывают клеем (рис. 4).

Рис. 4



Рис. 5



Рис. 6

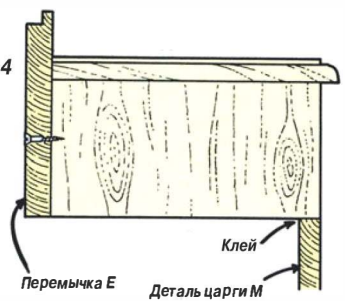

23 Ящик собирают на клею, вставляют дно в пазы и прибивают маленькими гвоздями снизу к задней стенке.

24 Прикручивают к передней стенке готового ящика декоративную ручку и задвигают его в корпус.

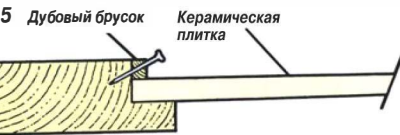
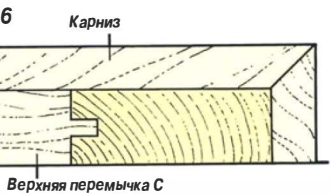
25 В фальцы перемычек **D** и **E** вкладывают керамические плитки вплотную друг к другу и крепят с тыльной стороны дубовыми штапиками или тонкими брусками, которые прибивают к перемычкам маленькими гвоздями. Чтобы штапики при этом не растрескались, в них предварительно сверлят отверстия (рис. 5).

26 Зеркало устанавливают в подготовленный для него проём аналогичным способом.

27 К крайним стойкам **A** и **B** прикручивают латунные крючки для одежды шурупами такого же цвета.

28 Изготовление профилированного карниза — довольно сложная работа. Поэтому для многих проще будет купить подходящую дубовую заготовку. Из неё вырезают три детали, запиливая их на ус по краям, и приклеивают по верхнему краю рамы с зеркалом (рис. 6).

29 Поверхности собранного изделия шлифуют шкуркой зернистостью 120.

30 Удалив с поверхностей древесную пыль, покрывают их лаком в два слоя или маслом для дерева.

22 Выкраивают все четыре стенки выдвижного ящика. В передней и боковых стенках выбирают пазы под установку фанерного дна, а также четверти и пазы для соединения стенок в углах.

14 Сначала выпиливают шипы на перемычках **Q, R, S** и **T**, а затем, используя их как шаблоны, выполняют разметку гнёзд на боковых стенках **O** и **P**.

15 Выбрав гнёзда, соединения подгоняют по месту.



Фото: Сергей Кузнецов.

Находки дизайнера

«КАЮТА» ДЛЯ ЮНЫХ КАПИТАНОВ

ПЕЧАТНАЯ ВЕРСИЯ ПРОГРАММЫ «ШКОЛАРЕМОНТА» НА ТНТ



Сделать детскую для двух братьев, один из которых только попрощался с пелёнками, а другой уже пошёл в первый класс, само по себе является делом непростым. А если учесть, что дети растут буквально не по дням, а по часам, их интересы меняются, и детская довольно быстро станет тинэйджерской, а затем и молодёжной комнатой, то задача ещё более усложняется. Так как момент, когда радующие глаз слоники на обоях начнут смущать обитателей комнаты, не за горами. Учесть все эти важные нюансы и создать стильный, интересный, индивидуальный интерьер способен только профессионал высокого класса. Взнявшись за решение этой задачи мастера на все руки из «Школы ремонта» на ТНТ обратились за проектом не просто к хорошему дизайнеру, а к маме троих детей Анне Зиньковской. Ведь она способна увязать дизайнерские задачи с особенностями детской психологии, зная её не только в теории, но и на практике.

Дизайнер: Анна Зиньковская окончила факультет «промышленный дизайн» Поволжского Технологического института сервиса и занимается созданием частных и общественных интерьеров более 15 лет. В её творческой копилке более 250 реализованных проектов. Она работает и в России, и за рубежом. Из каждой поездки привозит не только

новые идеи, но и разные интересные вещицы, купленные в аутентичных магазинах или найденные на блошиных рынках. Анна — номинант 10-й Международной архитектурной премии в номинации «Интерьер квартиры».

Дано: комната площадью 16 м² в трёхкомнатной квартире, расположенной в московском районе Орехово.

Задача: сделать полноценную детскую, создав комфортное и нестандартное пространство для братьев Кубраков — годовалого Кирилла и семилетнего Вадима.

РЕШЕНИЕ

На время ремонтных работ маленьких хозяев комнаты отправили отдыхать в Одессу на Чёрное море. Узнав об этом, Анна Зиньковская решила взять этот факт за основу проекта и предложила внести морскую тему в новую детскую, устроив в комнате мальчишек что-то вроде стилизованного портового города. Базовым выбрали бирюзовый цвет оттенка морской воды прибрежной полосы. Этот цвет, как говорят психологи, отлично подходит для детской, так как действует умиротворяюще, успокаивающе, помогает снять усталость и ока-

**Программа «Школа ремонта»
выходит в эфир на канале ТНТ
по субботам в 11:00**



рот, иначе большая его часть окажется на полу.

У стены, находящейся напротив окна, дизайнер решила расположить спальную зону. Это наиболее удалённая от окна часть комнаты, поэтому естественный свет не будет мешать



зывает положительное влияние на физическое состояние человека.

Но начали ремонт, безусловно, не с окрашивания. До того как взяться за кисти и валики, требовалось подготовить стены. Они должны быть максимально гладкими, так как под слоем краски заметна даже небольшая шероховатость. Стены сначала выровняли оштукатуриванием, а затем сгладили оставшиеся неровности шпательванием. Чтобы краска легла ровно, перед её нанесением поверхности покрыли грунтовкой глубокого проникновения. Дело это нехитрое, правда, следует учесть, что наносить грунтовочный состав на стену следует снизу вверх, а не наоборот.

детям спать. Стену, около которой будет установлена двухъярусная кровать, решили обшить вагонкой. Во-первых, это дополнительная звукоизоляция, а в комнате, где живут малыши, это немаловажно, во-вторых, дерево — безупречный с экологической точки зрения материал и для детской подходит как нельзя лучше. К тому же вагонка ассоциируется у Анны с палубой корабля и террасой на морском побережье, так что она прекрасно вписывается в общую дизайнерскую концепцию. Для крепления вагонки смонтировали обрешётку из досок сечением 20x40 мм с шагом 60 см. И к ней прибили вагонку, которую затем покрыли гипоаллергенной

(без запаха) белой краской на водной основе (фото 1).

К смежной стене прикрепили два гипсоволокнистых листа. Они будут основанием для «изюминки» игровой зоны — скалодрома. Этот игровой модуль привлекательнее, конечно, видеть в больших развлекательных центрах. А вот у братьев Кубраков будет свой собственный, домашний. Кстати, родители мальчишек просили дизайнера предусмотреть для детей небольшой спортивный уголок. Но вряд ли они предполагали, что это будет целый скалодром.

Гипсоволокнистые листы для создания основания скалодрома выбрали потому, что они твёрдые и прочные. Прикрепили их к стене с помощью дюбель-гвоздей. Швы зашпатлевали, используя шпатель с влагоудерживающими добавками.

Основа для скалодрома готова. Её загрунтовали и покрасили краской антрацитового цвета для школьных досок. Такое покрытие было выбрано не случайно. Дело в том, что комната очень большая, и дизайнер старалась разместить в ней как можно больше необходимых для детей вещей, не перегружая пространство, а для этого каждый элемент интерьера должен быть функциональным. В результате скалодром одновременно стал и доской для рисования. Устав «лазить по горам», дети могут передохнуть здесь же, зарисовывая свой скалодром фантазийными картинками или разрабатывая новый маршрут для скалолазания.

Место для творчества готово, а вот скалодром ещё не совсем. Требуется установить элементы, которые называются «зацепы» (они продаются в спортив-

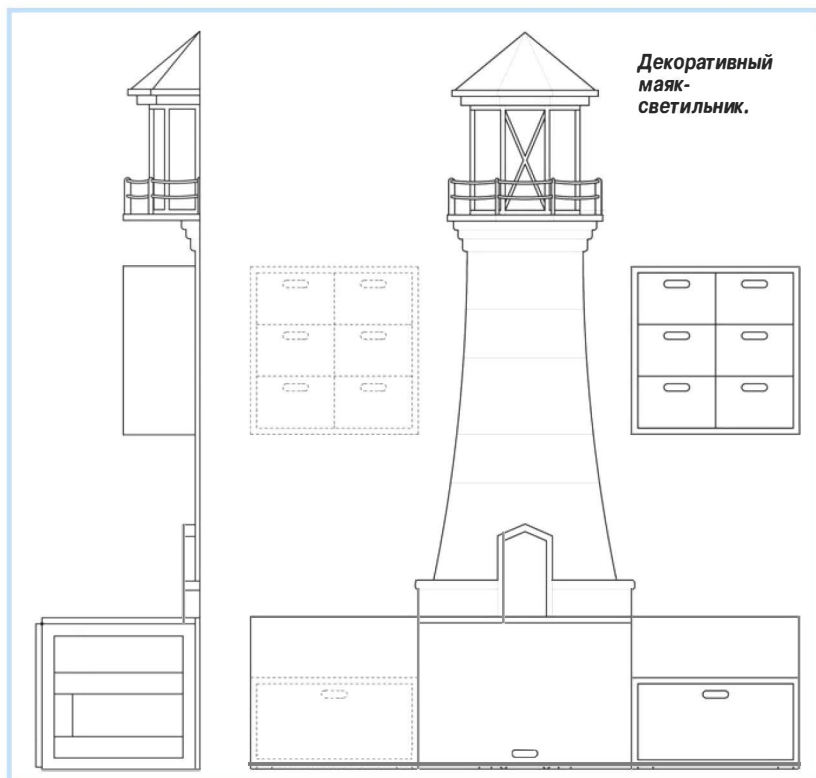



ных магазинах). Сначала сделали разметку на доске для крепления зацепов, чтобы они располагались на удобном для детей расстоянии друг от друга. В местах крепления каждого зацепа с помощью дрели просверлили по два отверстия. В одно вставили первую часть специального крепежа и вбили его в лист ГВЛ. Затем установили зацеп, вставили в предусмотренное в нём отверстие болт и закрутили шестигранным ключом. По такому принципу установили все двенадцать

Анна Зиньковская: «Работая над детской комнатой, я опираюсь на три основополагающих критерия: безопасность, функциональность, атмосфера. А атмосферу во многом определяет цветовая гамма. Существует целая наука о влиянии цвета на здоровье человека — цветопсихология. Согласно выводам психологов, для очень активных детей лучше использовать различные оттенки голубого, нежели, например, красный. Хорош также зелёный цвет — он даёт ребёнку ощущение защищённости. Я решила найти объединяющий для зелёного и голубого оттенок — выбрала бирюзовый».



зацепов (фото 2). Для подстраховки дополнительно закрепили каждую деталь дюбель-гвоздями, для которых и делали второе отверстие. Под скалодромом нужно обязательно положить маты, чтобы дети не получили травмы во время игры. Остальные стены покрыли краской бирюзового цвета (фото 3).

На пол уложили белый ламинат и установили широкий белый плинтус. Завершающим штрихом ремонтных работ в комнате стала наклейка потолочного карниза шириной 14 см (фото 4). Как объяснила дизайнер, с помощью такого карниза можно решить множество задач: например, скорректировать визуальное



восприятие геометрических параметров помещения, либо разбить его на ярусы. Кроме того, высокий карниз, как в данном случае, придаёт законченность интерьеру в целом.

Как видите, никаких сложных отделочных работ в этой комнате не производилось. Зато каждая деталь мебели была продумана до мелочей. Многие из предметов, наполнивших комнату, были изготовлены по эскизам и чертежам Анны Зиньковской. И в первую очередь это касается главного предмета интерьера — маяка (фото 5). Он исполняет не только эстетическую роль, но является одновременно и ночником, и светильником, и столом. Его делали на заказ по эскизам дизайнера (см. рисунок). Основанием его служит рабочий стол, выполненный по типу стола-книжки. Только опорой для откидной дополнительной столешницы является не ножка, а выкатывающийся ящик, в котором к тому же предусмотрена удобная система хранения. Около дверки, имитирующей вход в маяк, из тонкой фанеры сделаны «кармашки» для хранения карандашей, фломастеров и ручек. В верхнюю часть декоративного маяка вмонтированы светильник и ночник. Установленные рядом скамейки одновременно являются и ящиками для хранения игрушек. Расположенный напротив маяка скалодром образует вместе с ним единую игровую зону. Чтобы Кириллу и Вадиму было удобно играть на полу, постелили мягкий ковер. А ещё в игровой положили три пуфа из экокожи, наполненные гранулами.

Двухъярусная кровать продолжает морскую тематику. Она словно специально сделана для капитанской каюты. Удобная и просторная настолька, что подойдёт не только мальчишкам, но и взрослому человеку. Кроме того, кровать обита тканью из стопроцентного бельгийского льна в технике каретной стяжки с использованием мебельных гвоздей. Внешне ткань выглядит грубоватой, но на ощупь она очень мягкая (фото 6).

Кровать дизайнер украсила яркими подушками, одну из которых сделала своими руками, показав, насколько интересно можно использовать детские вещи, из которых малыши уже выросли.



С двухъярусной кровати открывается прекрасный вид на «набережную со сказочными домиками». Сразу и не скажешь, что это шкафчики для одежды (фото 7). Самый обычный по внутреннему наполнению, но снабжённый оригинальными фасадами гардероб становится продолжением игровой зоны.

Даже шторы в этой комнате необычные, напоминающие паруса, особенно когда они опускаются и поднимаются с помощью особого механизма (фото 8). Сдержанное оформление окна не будет отвлекать от уроков. А ведь именно здесь дизайнер расположила рабочую зону для старшего брата Вадима, который в этом



году пошёл в первый класс. Здесь и большой стол для занятий, и вместительные стеллажи для книг: Всё это выполнено в приятных светлых тонах, как и большинство вещей в комнате. Удобный стул у письменного стола обит тем же материалом и в той же технике, что и кровать.

Не забыла дизайнер и о родителях, которые на первых порах будут частыми гостями в комнате сыновей — поиграть вместе, уроки проверить или книжку на ночь почитать. Для них предназначено удобное лёгкое кресло, которое можно ставить там, где это необходимо: у рабочего стола во время проверки уроков или у кровати перед сном.

Центральное освещение комнаты поддерживает общую морскую тематику. Для него выбрали люстру, где лампа располагается в центре перекрещенных колец, обмотанных джутовым шнуром (фото 9). Но кроме этого в комнате есть также бра около каждого яруса кровати, лампа на письменном столе, ну и светильник с ночником, объединённые в маяке.

Теперь каждому входящему будет понятно, кто является обитателями этой комнаты. А если у кого-то ещё возникнут сомнения, дизайнер придумала необычные декоративные элементы — именные «спасательные круги», которые подвесили над кроватью. Сделать их оказалось несложно.



9



ПОДУШКА В ТЕЛЬНЯШКЕ

Для изготовления потребовались: старая тельняшка, из которой дети выросли, ножницы, нитки и иголка, синтепон, подтяжки, пуговицы, молния.

1 Обрезаем длинные рукава, чтобы получилась футболка. Это заготовка для чехла подушки.



2 Зашиваем вырез и рукава (можно вручную, можно на швейной машинке). К нижней части футболки пришиваем молнию.



3 Выворачиваем чехол на лицевую сторону и набиваем синтепоном.



4 В центре подушки пришиваем три декоративные пуговицы.



5 Дополним образ подтяжками. Их не обязательно прошивать по всей длине. Достаточно зафиксировать ниткой у застёжек-клипс. Готово.

Это подушечка в морском духе. Но по такому же принципу можно сделать подарок для маленького автогонщика или космонавта.

ИМЕННОЙ СПАСАТЕЛЬНЫЙ КРУГ

Для изготовления потребовались: пенокартон, лекало, краска, мелкая шлифовальная шкурка, трафарет, бечёвка, мебельный степлер.

1 Переносим выкройку спасательного круга в виде широкого кольца на пенокартон. Вместо пенокартона можно использовать фанеру или мебельный щит, но тогда понадобится электролобзик, а с пенокартоном легко справится канцелярский нож, который почему-то сейчас чаще стали называть малярным. Сначала вырезаем ножом заготовку по наружной окружности, затем — по внутренней.



2 Для выкройки дополнительных элементов используем оставшийся пенокартон. Чтобы детали получились ровными, вырезаем их по линейке. Делим получившиеся кольца из пенокартона на 4 сегмента и размечаем так,

чтобы детали располагались на равном расстоянии друг от друга. Эти участки заклеиваем малярной лентой.

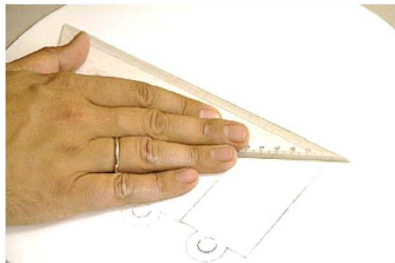

3 Имена хозяев комнаты переносим на заготовки спасательных кругов с самоклеящейся виниловой плёнки. На белой поверхности круга должны остаться только белые буквы.



4 Всю поверхность окрашиваем красной акриловой краской. Для этого удобно использовать широкую кисть.



5 Для второго слоя берём краску малинового цвета. Наносим её полусухой кистью, чтобы придать кругу эффект состаренности. В завершение мелкой шкуркой обрабатываем края спасательного круга, при этом немного снимаем верхний слой краски.



6 Дополнительные детали красим светло-бежевой, почти белой краской.



7 Когда краска высохнет, снимаем наклеенные буквы и малярную ленту.



8 Декоративные элементы приклеиваем по разметке и с двух сторон проводим тонкие серебряные полоски.



9 По внешнему контуру круга скобами с помощью мебельного степлера прикрепляем тонкий канатик. Декоративные спасательные круги для Кирилла и Вадима готовы.



Анна Зиньковская: «Мама мальчишек Анна рассказала мне, что лето дети часто проводят в Одессе, на море. Мне захотелось продлить им это ощущение каникул. Отсюда возникла основная концепция и цветовая гамма, а остальные предметы как-то сами собой собрались вокруг этой идеи: и двухъярусная кровать с мягким изголовьем, как будто взятая из капитанской каюты морского лайнера, и потолочный светильник, декорированный канатом. А чего не хватало, я дорисовала сама. Здесь есть место и для занятий, и для игр, и для творчества, что может стать хорошим стимулом для общего развития детей. В работе помогло и то, что у меня тоже есть два мальчика с похожей разницей в возрасте, так что мне эта «возрастная специфика» хорошо известна. В том числе и быстрая смена приоритетов при взрослении. Поэтому выбирая мебель, я думала над каждой деталью, чтобы через несколько лет она не стала «мала» своим юным хозяевам. С помощью небольших трансформаций через 5–6 лет можно будет заменить часть деталей маяка, а раскладной столик поменять на новую систему хранения или что-то ещё, и созданный интерьер сможет жить дальше».

ПАРТНЁРЫ ПРОГРАММЫ:

GRAMERCY HOME

(кровать, кресло и светильники)

СТЕНЛИ (стеллажи и стол)

CamiLa (маяк, столик, тумба и шкаф)

LeDimore (текстиль, карниз)

Ambient Lounge (пуфы)

«Премьер-Профиль» (экран для радиатора)

Saropol

(краска и декоративные покрытия для стен)

САДОВЫЙ ОЧАГ

Как-то мне предложили сложить небольшой садовый очаг. В качестве образца заказчик показал фото металлического мангала понравившейся ему формы. Но вот материал ему не подходил — ставить стальной мангал на дачном участке было опасно, потому что зимой его вполне могли утащить на металлолом. Поэтому мне было предложено сложить что-то подобное из кирпича, а чтобы очаг получился красивым, подумать над возможностью украсить его архитектурными «излишествами».

В результате появился проект мангала из кирпича с арочными перемычками и полочками с двух сторон топки — с правого торца и с фронта. Такие полочки были и у железного прототипа.

Конструкция. Высота полок предполагалась около 100 см (цоколь фундамента — 20 см, 8 рядов полуторного кирпича — 72 см, толщина полки — 6,5 см). Под передней полкой расположен дровяник, проём которого перекрыт арочной перемычкой. Общая высота очага с трубой — немногим больше 300 см. Размеры нижней части в плане — 105x77 см.

Свес полки в передней части — 12 см, но за счёт того, что глубина очага меньше глубины дровяника, полка здесь

получилась шириной в кирпич (25 см). Полка сбоку имеет такую же ширину.

Чтобы у обеих полок была надёжная опора, я в рядах под ними сделал напуски из кирпича. Под передней полкой — в одном ряду на полкирпича, а под боковой — в четырёх рядах по четвертинке. Получившуюся лесенку можно было бы спилить болгаркой, но я не стал этого делать, поскольку кирпич здесь использовался пустотелый, и если его пилить под углом, в нём откроются полости, а это будет некрасиво. Для усиления передней полки я положил металлические уголки 40x40 мм длиной 1250 мм. Такие же уголки, но меньшей длины, использовал и для перекрытия дровяника.

Ход работы. Работу по возведению барбекю я начал с заливки фундамента. Чтобы сэкономить силы и средства, заливал его не целиком, а в виде двух боковых опор шириной по 30 см, заглублённых на 80 см, которые над землёй соединил плитой толщиной 10 см. Для армирования использовал стальную сетку. При

Для увеличения прочности полок и перекрытия дровяника использовал стальную уголкоый профиль.



заливке фундамента бетономешалка сильно упростила работу.

Дровяник сложил из полуторного лицевого кирпича высотой 85 мм. Как правило, щелевой кирпич не используется при сооружении печей. Но эта часть очага никогда не будет сильно нагреваться, а потому применение такого кирпича здесь вполне допустимо.

Полки и топку мангала я сложил из печного кирпича Челябинского завода «Кемма». Кирпич очень хорошего ка-



Нижняя часть очага сложена из пустотелого полуторного кирпича. Кладка арки велась по шаблону из многослойной фанеры.



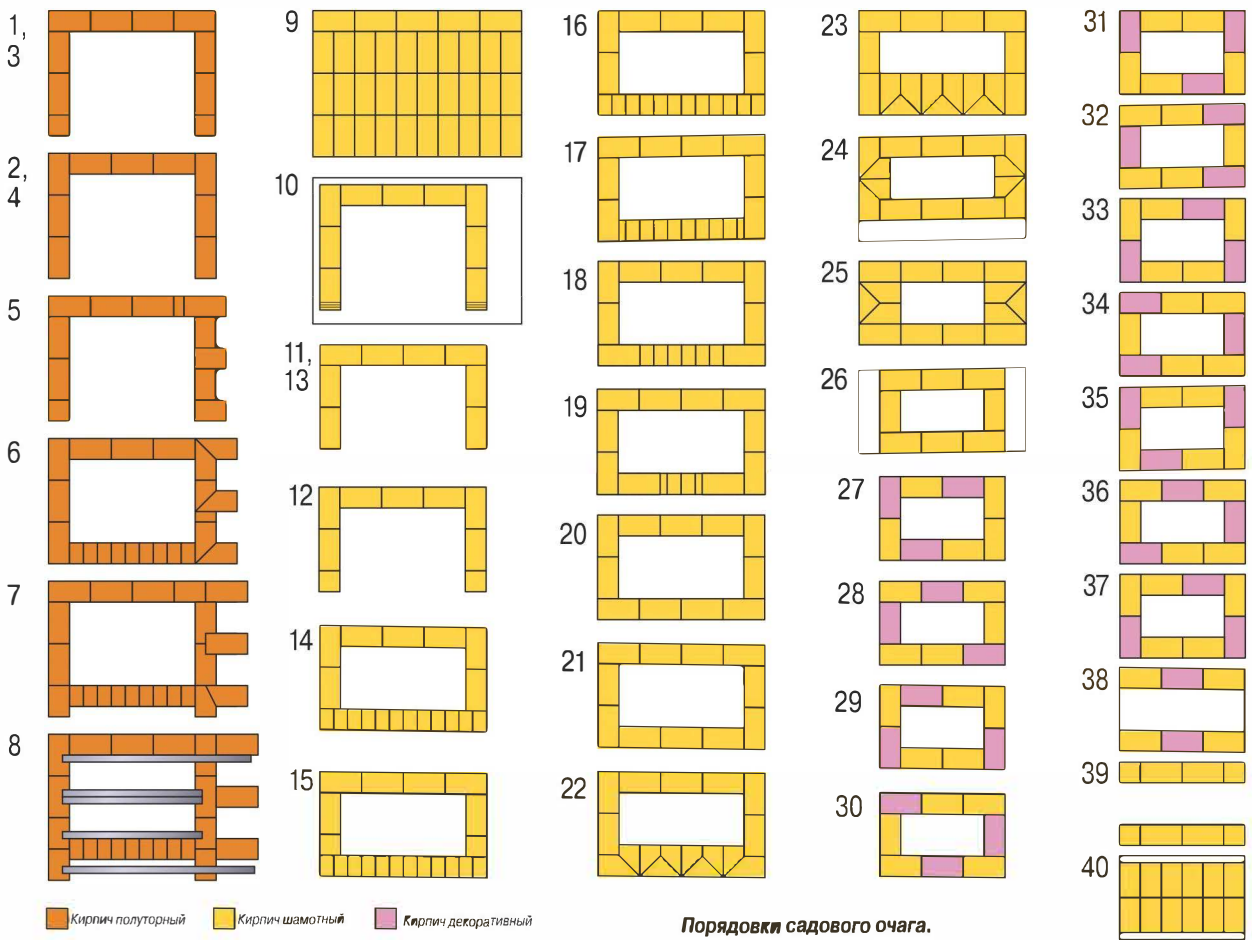

чества, но есть небольшие погрешности в размерах. Например, толщина его с лицевой стороны может достигать 70 мм вместо положенных 65 мм. Но толщина шва кладки в печах должна быть от 3 до 5 мм, и чтобы качественно выполнить работу, необходимо было устранять данный дефект. Я это делал при помощи небольшой болгарки Makita с алмазным диском по камню. Проём топки, как и дровяника, я украсил аркой.

Чтобы аккуратно пилить кирпич, я воспользовался отрезной пилой Makita (в простонародье её называют «обезьянкой») с диском Ø350 мм для сухого реза. Хотя я пришёл к тому, что кирпич для распиловки всё же лучше брать влажный — сухой кирпич пилится хуже. На четвёртый ряд топки установил специальные держатели для двух стальных прутков, на которых будут лежать шампуры или решётки-гриль для приготовления шашлыка и других вкусностей. Огонь можно разводить

прямо на поду топки, а можно поставить сюда стальной короб для углей.



Опоры полок выполнены напусками кирпича в рядах под ними.

Трубу решено было сделать из разноцветного («кеммовского») облицовочного полуторного кирпича. Это должно было дополнительно её украсить. Кирпичи разного цвета укладывал в произвольном порядке. В результате труба стала напоминать пёстрый костюм Арлекино, но заказчику это понравилось.

На оголовке трубы сложил колпак из кирпичей, положив их домиком. Скаты такого колпака всегда делаю крутыми, что обеспечивает хорошее стекание дождевой воды. Да и снег на них не задерживается. Такой тип колпака надёжно сохраняет целостность трубы на долгие годы.

На рисунке показаны порядовки моего очага.

**Андрей Бурчик,
г. Озёрск, Челябинская обл.**

ЛИКВИДИРУЕМ ОКНО

Как и многим обитателям «хрущёвок», мне не по душе было небольшое окошко в перегородке, разделяющей кухню и совмещённый санузел. Конечно, в дневное время благодаря естественному свету, проникающему из кухни, в санузле иногда можно не включать свет. И хотя окно в своё время предусмотрено было в соответствии с требованиями пожарной безопасности, смириться с его наличием мне не удалось. Поэтому решила окно демонтировать, а проём заделать.

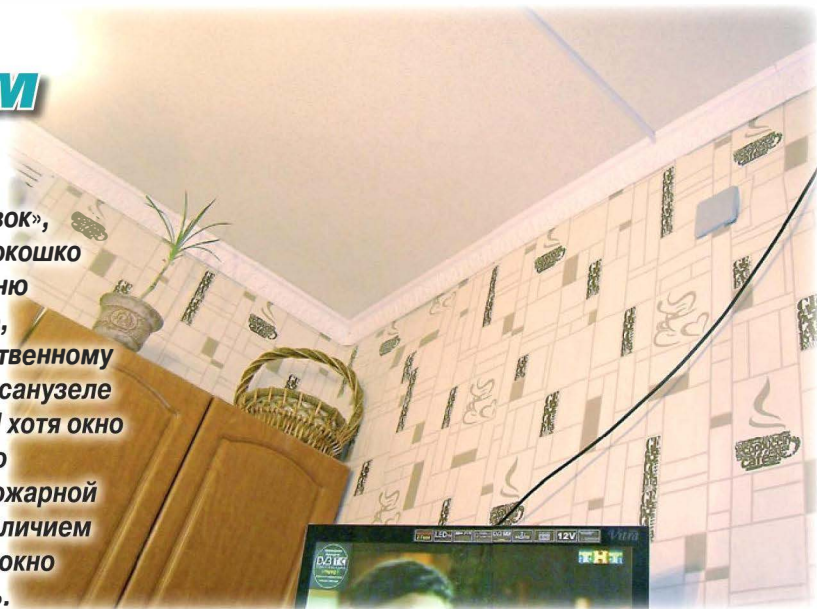

Теперь окошка в ванную как небывало.

В Интернете обсуждений на тему этого окна достаточно, как и различных вариантов его ликвидации. Ломать — не строить, так что этому процессу я не буду уделять особого внимания. Скажу одно: при кажущейся хлипкости крепления, окно было сделано на совесть, и моё желание сохранить стекло разбилось вдребезги вместе с оным. Когда вместо окна в стене стал зиять внушительный проём, то встал вопрос выбора способа его заделки. Вариантов умельцы из Интернета предлагают множество.

ВАРИАНТ 1

Если на стену, где размещается окно, не планируется навешивать шкафы, то его не обязательно ликвидировать, можно просто «заставить» рифлёным или непрозрачным стеклом, а вместо



традиционных наличников установить обрамление из красивого багета, как у дорогой картины. Самое простое решение — использовать специальные наклейки на стекло, имитирующие витраж. Было окно — стал арт-объект. А можно разбудить в себе талант художника и раскрасить стекло. При этом свет из кухни будет создавать дополнительный эффект в ванной, играя разными красками, которыми нарисована картина. Поверхность перед нанесением красок для стекла следует обезжирить.

ВАРИАНТ 2

Удобный материал для заполнения оконного проёма — стеклоблоки. Толщина стены между кухней и санузлом в моём доме — 7,5 см, а толщина стеклоблока — 8 см. С учётом слоя штукатурки размеры — как раз то, что нужно. Кладка нескольких стеклоблоков не составит особого труда. Во время кладки для прочности в швы можно заложить арматурные прутки Ø4–6 мм и использовать пластиковые крестики для керамической плитки, чтобы швы были одинаковыми. Окончательно скрыть или, наоборот, выделить их можно, выбрав соответствующий цвет затирки. В результате вместо окна получится декоративная деталь, которая украсит как кухню, так и ванную. Что получилось при заполнении проёма стеклоблоками цвета морской волны с



эффектом капель. Впечатление от использования стеклоблоков усиливает шторка того же оттенка.

ВАРИАНТ 3

Видела, как вместо окна со стороны ванной комнаты делают нишу. Для этого зашивают проём гипсокартоном только со стороны кухни. Стенки ниши обклеивают плиткой. Получается полочка для ванных принадлежностей: шампуней, бальзамов, гелей. Правда, со стороны кухни на эту стену лучше ничего тяжёлого уже не вешать, в крайнем случае — крючок для полотенец.

ВАРИАНТ 4

Если всё-таки от окна не должно остаться даже воспоминаний, то простейший способ — зашить проём гипсокартоном. Использовать желательно влагостойкий гипсокартон, а ещё лучше — ГВЛ (гипсоволокнистый лист влагостойкий). Правда, последний дороже. По периметру проёма монтируют каркас из металлических профилей или

деревянных брусков. Затем саморезами крепят к нему листы обшивки. Чтобы обшивка была прочной, в каркас из металлических профилей вставляют и закрепляют деревянные бруски. Для лучшей звукоизоляции перед обшивкой заполняют каркас куском минераловатной плиты.

ВАРИАНТ 5

Стена между кухней и ванной сделана из кирпичей, поэтому многие, не мудрствуя лукаво, докупают необходимое количество кирпичей и закладывают ими проём, а потом оштукатуривают.

ВАРИАНТ 6

Я пошла другим путём и использовала вместо кирпичей пеноблоки. Они мне понравились: лёгкие, прочные, правильной геометрической формы, раскраиваются без проблем. Размеры блока — 250х625х75 мм. То есть толщина блока практически совпадает с толщиной стены. Размеры оконного проёма — 850х628 мм. Поэтому решила ставить блоки вертикально. Три блока практически полностью закрыли проём, а для оставшегося зазора шириной 10 см купила битый уценённый блок и раскроила его на куски нужных размеров. На следующий день, когда клей для ячеистого бетона схватился, проверила и убе-



дилась в прочности получившейся конструкции. В завершение поверхности с обеих сторон кладки оштукатурила и зашпатлевала, а стену со стороны кухни оклеила обоями. Можно навешивать шкафчики.

**Ольга Надеждина,
Москва**

Уважаемые читатели!

Издательство «Гефест-Пресс» предлагает вам книгу «Камины, печи, барбекю». Всё, что вы в ней увидите, — существует, живёт и действует, и, что характерно, — сделано руками людей самых разных профессий, возраста и опыта. Книга рассказывает о создании домашних очагов различного назначения — от простых каменок или грилей до комбинированных печей и изящных каминов. Здесь — все подробности: от макетирования, конструирования и дизайна до чётких порядовок, технологии кладки и эксплуатации печей и каминов. Материал изложен ясно и просто, с множеством цветных фотографий, рисунков и чертежей (объём книги — 208 стр.).



Приобрести книгу «Камины, печи, барбекю» можно в книжных магазинах «Библио-глобус», «Молодая гвардия», на книжной ярмарке в «Олимпийском» г. Москвы, в интернет-магазинах OZON.ru, My shop.ru, Read.ru или «Почтовый магазин» по адресу:

125362, Москва, а/я 62,
тел. (499)504-4255,
e-mail: post@novopost.com

Стоимость книги с учётом почтовых расходов — 500 руб.

Наши реквизиты:
р/с 40702810602000790609
в АКБ «РосЕвроБанк» (ОАО), г. Москва,
к/с 30101810800000000777,
БИК 044585777,
ООО «Гефест-Пресс»
ИНН 7715607068, КПП 771501001

Домашняя мастерская

ХРАНИЛИЩЕ КОМПАКТ-ДИСКОВ

Для изготовления этого оригинального изделия понадобится относительно небольшой кусок доски из твёрдой породы дерева, например, какая-нибудь деталь пришедшего в негодность предмета старинной мебели или же просто обрезок из отходов.

Пазы для установки коробок компакт-дисков проще всего выбрать фрезерной машинкой. Если таковой в домашней мастерской нет,

можно это сделать с помощью обычной ножовки по дереву и стамески. Работу по выборке пазов упростит самодельный шаблон.

Указанные на рис. 1 размеры стойки, естественно, можно изменить в зависимости от количества имеющихся компакт-дисков. При желании стойку можно сделать и более широкой, позволяющей разместить компакт-диски не в один, а в два-три ряда.

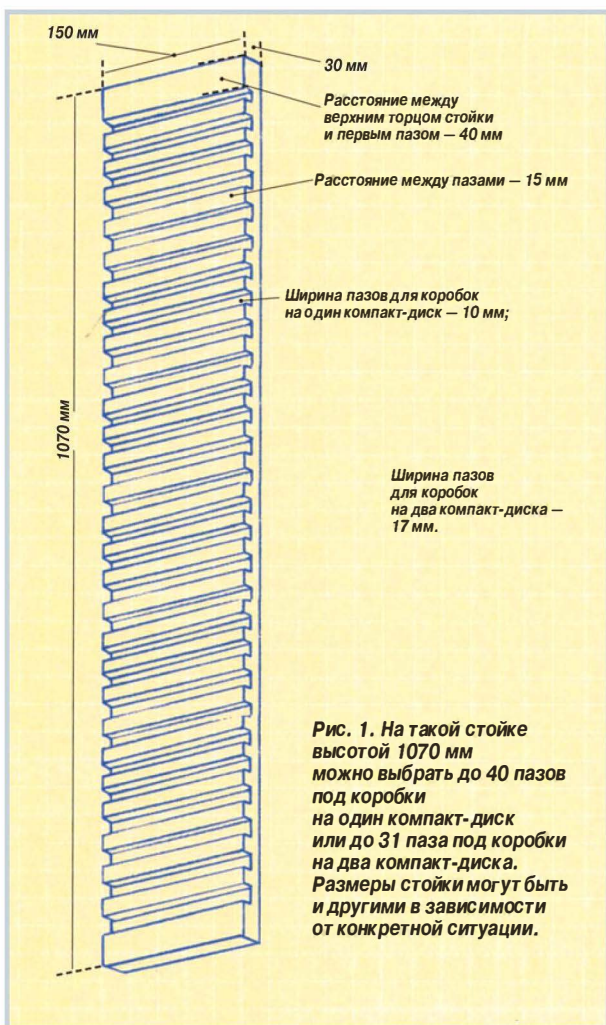

В данном изделии поверхности обработаны пчелиным воском, придающим им привлекательный глянец.

Для работы понадобятся инструменты: линейка, угольник с упором, отвёртка, электродрель, свёрла, полукруглая (желобчатая) стамеска шириной 15 мм, плоские стамески шириной 12 и 25 мм, фрезерная машинка, пазовые фрезы Ø6 и Ø12 мм, торцевой рубанок, цикля.

МАТЕРИАЛЫ:

- кусок доски из твёрдой древесины размерами 1070x150x30 мм;
- небольшой кусок плиты MDF или фанеры толщиной 6 мм;
- 2 подвески для зеркала;
- 4 шурупа для крепления подвесок.

1 Наиболее красивую по текстуре сторону доски обрабатывают циклей, надёжно закрепив заготовку на верстаке. Работать циклей удобнее в направлении «к себе», слегка налегая на неё. Главное, чтобы поверхность заготовки стала шелковисто-гладкой.



2 Определяют количество узких и широких пазов (для коробок на один и на два компакт-диска соответственно). С помощью универсального ножа и угольника размечают положение пазов на заготовке. Расстояние между пазами должно быть не менее 15 мм, а расстояние между верхним пазом и верхним торцом стойки — 40 мм. Направляющую втулку к фрезерной машинке подбирают в зависимости от диаметра используемой фрезы. В рассматриваемом примере пазы шириной 10 мм выбирают в два прохода фрезой $\varnothing 6$ мм, а пазы шириной 17 мм — также в два прохода, но фрезой $\varnothing 12$ мм. Для этого берут направляющую втулку с наружным диаметром 17 мм.



3 Шаблон должен быть изготовлен с высокой точностью. Для этого из наружного диаметра направляющей втулки вычитают диаметр фрезы и делят пополам (чтобы определить величину смещения втулки относительно паза). Получившееся значение прибавляют к ширине паза. Так, при выборке паза в один проход с использованием фрезы $\varnothing 10$ мм достаточно закрепить относительно линии разметки (кромки паза) направляющий шаблон на расстоянии, равном вычисленной величине смещения. При выборке паза в два прохода значение смещения потребуется прибавлять два раза. Прочертив на заготовке для шаблона на расстоянии 21 мм друг от друга, как показано на рис. 2, две параллельные линии, длина которых на 20 мм больше ширины доски для стойки, вырезают по разметке в заготовке для шаблона сквозной направляющий и одновременно упорный паз.



Рис. 2. Схема фрезерования паза в два прохода с использованием шаблона.



4 Устанавливают направляющую втулку на основание фрезерной машинки. Надёжно закрепляют заготовку в тисках. Выставив шаблон по одной из меток и зафиксировав его на заготовке, выполняют пробный проход так, чтобы фреза не касалась дерева. Выбирают паз, погружая фрезу при каждом очередном проходе несколько глубже. Смещают шаблон к другой метке и снова фиксируют его на заготовке.

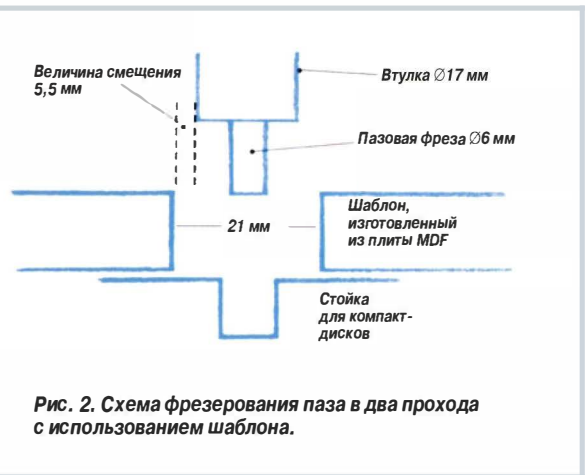
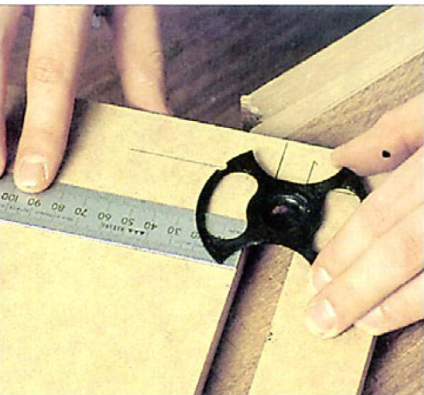
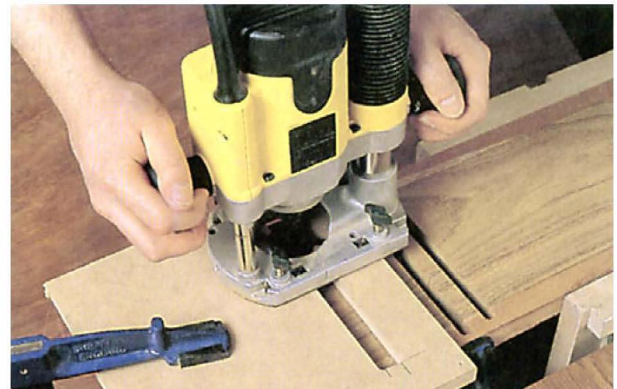

5 Выбрав пазы, переворачивают заготовку и закрепляют в тисках другой стороной вверх. Укладывают на неё латунные подвески (обычно применяемые для крепления зеркал) так, чтобы отверстия под шурупы попали не на пазы, а на перемычки между ними. Наметив на заготовке контуры подвесок, выбирают стамесками углубления под них. Прикрепляют подвески шурупами.

НАСТИЛКА ШТУЧНОГО ПАРКЕТА

Хочу поделиться впечатлениями от самостоятельной укладки паркета. Началось всё с того, что товарищ подарил мне почти 25 м² паркетных плашек «на дрова». Они пролежали у него более 10 лет, ожидая своего часа, но мастера, пришедшие укладывать паркет, их забраковали. Дров у меня и так хватает, поэтому я решил использовать материал по назначению — уложить его в одной из комнат на даче, которую как раз взялся обустроить.

Комната площадью 18 м² расположена на мансардном этаже. Долгие годы она использовалась как кладовая, но в прошлом году я решил сделать из неё гостевую спальню. Паркет, конечно, там не предполагался (не до жиру!), думал ламинат настелить. Но с появлением паркетных плашек планы мои поменялись.

Монтаж подложки. Так как опыта работы со штучным паркетом у меня не было, стал искать информацию на строительных форумах. Выяснил, что способов его укладки существует много. Мной была выбран следующий: на бетонное основание (плиту перекрытия) сначала по лагам стелется многослойная фанера, на которую и наклеивается паркет. Схему укладки выбрал палубную — мне она показалась самой простой.

Завёз фанеру 12х1525х1525 мм, а для изготовления лаг использовал доски 50х150х6000 мм, которые, как и паркет,



долго ждали своего часа. Я их распустил дисковой пилой на бруски сечением 50х50 мм и обработал составом против гнили. Подкладывая, где нужно, деревянные прокладки, выровнял лаги на полу по уровню и прикрепил к перекрытию шурупами с дюбелями. Поскольку комната расположена на верхнем этаже, пол здесь сухой и даже тёплый, поэтому гидроизоляцию никакую не делал и крепил лаги прямо к перекрытию. Укладывал их с таким шагом, чтобы край листа фанеры попадал на середину лаги. Расстояние между лагами получилось примерно 0,5 м. К лагам прикручивал фанеру шурупами. Под поперечные края листов фанеры для крепления дополнительно подложил бруски перпендикулярно лагам.

Специалисты на форумах советовали перед тем, как укладывать паркет, походить по фанере и дать ей и лагам «отлежаться».

Чтобы не терять время, я взялся за обшивку стен и потолка гипсокартоном и подложку «утоптал» хорошо. А после шлифовки зашпатлёванных участков потолка и стен вернулся к паркету.

В результате обследования подложки было обнаружено, что в двух местах лаги явно «ходили» под фанерой. Пришлось демонтировать пару листов, подложить под лаги прокладки и снова как следует притянуть их к полу. Затем подтянул все шурупы и занёс в комнату паркет для сортировки, которая заключалась в



Лаги перед установкой обработал пропиткой от плесени.

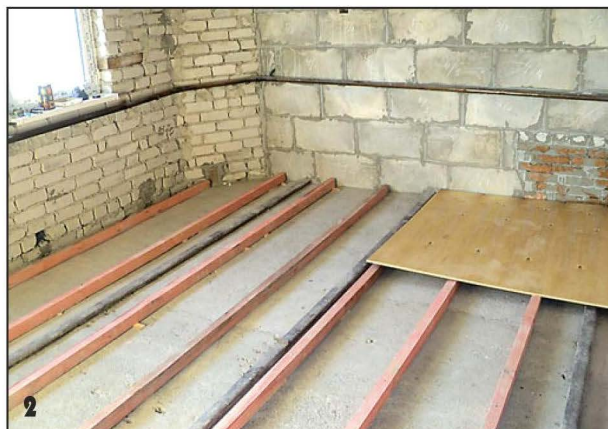

Расстояние между лагами рассчитал таким образом, чтобы края листов фанеры попадали на середину лаг.



Подложка готова.

основном в выбраковке некондиционных плашек. Поскольку у меня был небольшой их излишек, на спальню хватило качественного паркета. Так как я планировал укладывать плашки по так называемой «палубной» схеме — параллельными рядами с перевязкой поперечных швов, старался в рядах подбирать дощечки примерно одинаковые как по цвету, так и по фактуре. Кроме того, среди букowych паркетных дощечек оказалось несколько пачек дубовых, которые решил тоже использовать, укладывая ряд через каждые 4–5 рядов букowych.

Укладка паркета. Тут следует остановиться на двух моментах. Во-первых, по мнению многих участников форумов, не стоит клеить паркет на водный клей, а тем более — на ПВА, который содержит 35% воды. Плашки, особенно букowe, быстро набирают влагу, увеличиваясь в размерах, и медленно её отдают. В

результате разбухания древесины при высыхании плашек между ними могут образоваться щели. Но в моём случае плашки долго пролежали в сухом месте и излишняя влага из них, скорее всего, вышла. Поэтому я и решил использовать клей на водной основе.

Во-вторых, почти все мастера советовали укладывать паркет только на клей, без использования гвоздей. Но были и другие мнения. Моему другу, например, настилали паркет два «старичка» (как по возрасту, так и по опыту), и они убедили меня, что плашки лучше дополнительно крепить гвоздиками — хуже не будет! Сами они так и делали. Так что купил я клей «ПВА Универсальный» и мелкие гвозди, подготовил молотки и добойник и приступил к работе.

Начал с того, что закрепил в проёме двери в гардеробную комнату (пол в ней сделан на том же уровне, что и в спальне)



Пока подложка «отлёживалась», привёл в порядок стены в спальне.

вплотную к коробке две дубовые плашки (выбрал пошире), после чего в обе стороны от неё продолжил укладывать ряд букowymi плашками. Небольшую щель, которую оставил между стеной и паркетом, закрыл потом плинтусом.

Вначале перед установкой промазывал каждую плашку кисточкой, но потом увидел у

супруги пластиковый флакон, который продавался в комплекте с краской для волос. Он как нельзя лучше подходил для моей работы — клей вытекает из него несколькими неширокими параллельными полосками. С его помощью стал наносить клей на подложку — дело пошло веселей. Правда, торцы плашек я продолжал мазать кисточкой. Кстати, во время работы очень помогла подушка от старой софы, которую подкладывал под колени — при укладке паркета постоянно приходится стоять на коленях.

Направление укладки первого ряда определилось положением первых плашек — по их краям я натянул шнур, по которому и провёл линию укладки. Плашки соединял, постукивая молотком через забракованную паркетину. Сначала стыковал торцовый паз, а затем — продольный, добывая до плотного прилегания. При необходимости ещё раз подбивал



Плашки занёс в спальню для сортировки и отбраковки.



Для укладки паркета приобрёл клей, мелкие гвозди, подготовил инструменты.



7
Первой была уложена широкая дубовая плашка в дверном проёме в качестве базовой, а от неё уже — все остальные (фото сделано после завершения работ).

торец. Кстати, технологическую плашку, через которую я подбивал укладываемые, использовал ещё и в качестве провальной: приложив её, смотрел, как будет идти следующий ряд.

Отверстия под гвозди я не сверлил. Устанавливал гвоздь в 25–30 мм от края паза под углом 35–40° и забивал молотком, оставляя 2–3 мм. Затем ставил на шляпку добойник и аккуратно, чтобы не повредить край дощечки, добивал гвоздь окончательно. Вначале забивал по три гвоздя на плашку — по краям и в центре. Но потом понял, что и двух первых достаточно, потому что забитый в край гвоздь



9
Плашки в каждом ряду старался подбирать по цвету и текстуре. Укладывать паркет оказалось очень удобно, если положить под колени подушку от старой софы.



Для нанесения клея на подложку приспособил флакон с насадкой, используемый при окрашивании волос.

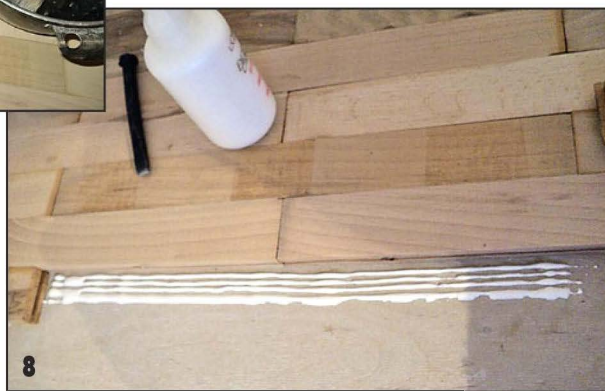

попадает на середину плашки предыдущего ряда.

Через каждые 5–6 рядов проверял их направление, натягивая шнур. Два-три раза ряды даже пришлось выравнивать, оставляя в проблемных местах небольшие (не более 1 мм) щели между плашками. Исходил из того, что лучше оставить небольшую щель, которую можно зашпательовать, чем пытаться подстругивать дощечки (после первой попытки выравнивания подстругиванием пришлось оторвать пару рядов уже уложенного паркета).

В двери в соседнюю комнату у меня лежит порог, поэтому стыковать по высоте пол в разных комнатах не пришлось.

Шлифовка. Считается, что перед шлифовкой следует на месяц (а лучше — на два) оставить паркет улежаться. У меня обстоятельства сложились так, что продолжить работу после укладки паркета

пришлось спустя более полугода! Так что паркет улежался отлично.

Брать напрокат шлифовальную машину со всеми комплектующими и фильтрами мне показалось дорого, и я отказался от этой идеи. Тем более что мне посоветовали шлифовать болгаркой с насадкой для шлифовальных дисков на липучке. Ой, как я пожалел потом, что принял такое решение! Никакая экономия не компенсирует неудобств от пыли, которую я поднял, шлифуя таким способом. Работал в одноразовом комбинезоне для маляров с капюшоном, в респираторе и очках, но всё равно пыль проникала во все поры организма. К тому же, хотя я и



Шлифовальные круги нужны разной зернистости.



10
Шлифовал паркет болгаркой с насадкой для шлифовальных кругов на липучке.



11
Трещины и дефекты зашпатлевал водостойкой акриловой шпатлёвкой.



12
13
Чтобы окончательно отшлифовать уже пропитанный грунтом паркет, использовал тёрку с сеткой зернистостью 180.

шлифовал при закрытых дверях и открытых окнах, в пыли были все комнаты дома. Но что сделано, то сделано!

Сама работа оказалась не очень тяжёлой — болгарка прилично весит, поэтому её просто приходилось удерживать, чтобы не уведило, куда не надо.

Когда я покупал шлифовальные круги, немного ошибся и взял круги большего диаметра. Из-за этого их края во время работы обтрёпывались. Круги брал трёх видов зернистости — на всю комнату по три круга каждого вида. В результате круги Р40 использовал все, Р60 хватило двух штук, а Р100 вообще одного.



14
Первым новый паркет оценил кот Марсик.

После того как прошлифовал самым грубым кругом и сгладил все стыки и неровности, хорошенько пропылесосил поверхность и зашпатлевал трещины и дефекты водостойкой акриловой шпатлёвкой. Мне подсказали, что для этого нужно использовать шпатель из нержавеющей стали. Затем последовательно прошёлся по поверхности шкурками Р60 и Р100, снова всё пропылесосил, после чего покрыл паркет грунтовкой. Когда она высохла, на поверхности появилась на глаз невидимая, но ощутимая рукой шероховатость, которую убрал тёркой с сеткой зернистостью 180, и паркет стал гладким.

В заключение покрыл паркет матовым лаком PROTEx. Одной банки мне хватило на два слоя, и ещё немного осталось на комнатную дверь. Этот лак со временем должен потемнеть, что меня вполне устраивает, так как паркет в таком случае будет лучше сочетаться по цвету с другими деревянными поверхностями в помещении.

У меня все двери и полы в других комнатах — сосновые, и в своё время (20 лет назад) были покрыты ещё советским паркетным лаком (двухкомпонентным с отвердителем). За прошедшее время и полы, и двери потемнели.

Паркет был уложен почти год назад, пережил и зимний, и летний периоды, и недочётов в качестве укладки пока не обнаружено. Он хорошо лежит и не скрипит, между плашками не появились щели.

Кое-что, наверно, сегодня сделал бы по-другому. Не очень нравится, напри-



15
В заключение паркет был покрыт матовым лаком PROTEx.

мер, тёмная полоса, идущая по центру — я не предполагал, что она так сильно будет выделяться после нанесения лака. Теперь думаю, что отбирать плашки по цвету не нужно было, лучше укладывать их вразнобой.

И всё же результатом проделанной работы я очень доволен. Получился тёплый, красивый, а главное — экологически чистый пол.

Юрий Свистунов,
г. Владикавказ

АЛЬКОВ В СТИЛЕ КАНТРИ

Эта конструкция может быть необычной спальней для гостей или уютным альковом в детской комнате.

Расскажем, как соорудить оригинальную двухъярусную кровать.

Исторически под альковом подразумевают нишу, в которой установлена кровать, или небольшое вспомогательное помещение, выполняющее функцию спальни. Такие пространства в прежние времена, когда проблема обогрева в холодное время года стояла довольно остро, обустраивались между отапливаемыми комнатой и кухней, и там было гораздо теплее спать, чем на свободно стоящей кровати.

Сегодня, когда в большинстве домов есть центральное отопление, а во многих — и напольное, вопрос поддержания температурного режима отошёл на второй план: альковы привлекают домашним уютом и неповторимым очарованием.

И, кроме того, реализация проектов в сельском стиле, который никогда не теряет своей популярности, обычно не требует больших денежных затрат.

Для воплощения представленного здесь проекта потребуются каркас двухъярусной кровати и два кухонных шкафчика высотой почти до потолка. Можно их изготовить в домашней мастерской, а можно купить в магазине, например, в Икеа. Каркас и шкафчики обшивают затем плитами и оклеивают обоями, после чего эту конструкцию даже и не узнать! Однако посмотрим, как происходят эти превращения.



Кровать в алькове имеет высоту чуть ли не до самого потолка, как и использованные здесь шкафчики. При этом внутри остаётся ещё и небольшое пространство для хранения плюшевых игрушек и книжек, которые детям читают на ночь.

Здесь хорошо виден остроумный приём оформления дверок.



Основные элементы данной конструкции — двухъярусная кровать и два высоких шкафчика шириной 40 и 60 см. В качестве материала для обшивки удобнее всего использовать ДСП толщиной 16 мм или плиты MDF. После обшивки фасада, включая цоколь и заглушку под потолком, все детали, которые должны выглядеть как единое целое, дополнительно оклеивают обоями. Возможно, некоторые недостаточно гладкие поверхности придётся предварительно подшлифовать. Небольшие накладки на дверки нужно сначала покрасить в голубой цвет и лишь затем приклеить монтажным клеем на дверку шкафчика салатового цвета.

1 Оба кухонных шкафчика сначала стягивают друг с другом струбцинами, после чего свинчивают шурупами. Выдвижные заглушки цоколя Т-образной формы изготов-

лены из ДСП. Благодаря такой конструкции они не опрокидываются.

2 С помощью тыльной накладки на конце короткой заглушки цоколя формируется четверть (здесь глубиной 16 мм), образуя упор для длинной заглушки. Короткая и длинная части склеиваются монтажным клеем.

3 Упорные бруски для верхней (под потолком) заглушки со стороны фасада монтируют заподлицо с его поверхностью, а сбоку — с отступом на 16 мм.

4 Чтобы смонтировать сплошную стенку из ДСП сзади большего шкафчика, набивают три рейки толщиной 43 мм...

5 ...а уже к ним прикручивают плиту саморезами.

6 Теперь готовую стенку оклеивают обоями. Для этого сначала плиту грунтуют клеем для обоев и оставляют высохнуть. Промазанные клеем обои прикладывают на

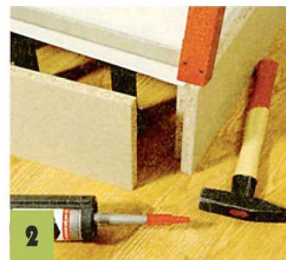
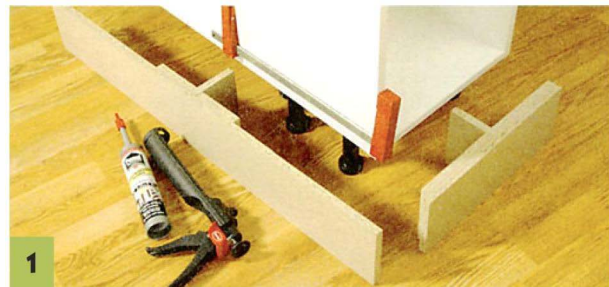

место, после чего проходят по всей поверхности валиком.

7 Выступающие за края стенки излишки обоев ещё во влажном состоянии срезают ножом.

Для дальнейшей работы желательно положить кровать «на спину».

8 Так как боковые перекладины двухъярусной кровати по отношению к краям вертикальных несущих стоек

Рис. 1. Оформить альков в сельском стиле довольно просто. При желании, чтобы он смотрелся более весело, можно украсить его орнаментом или расписать цветочными мотивами.

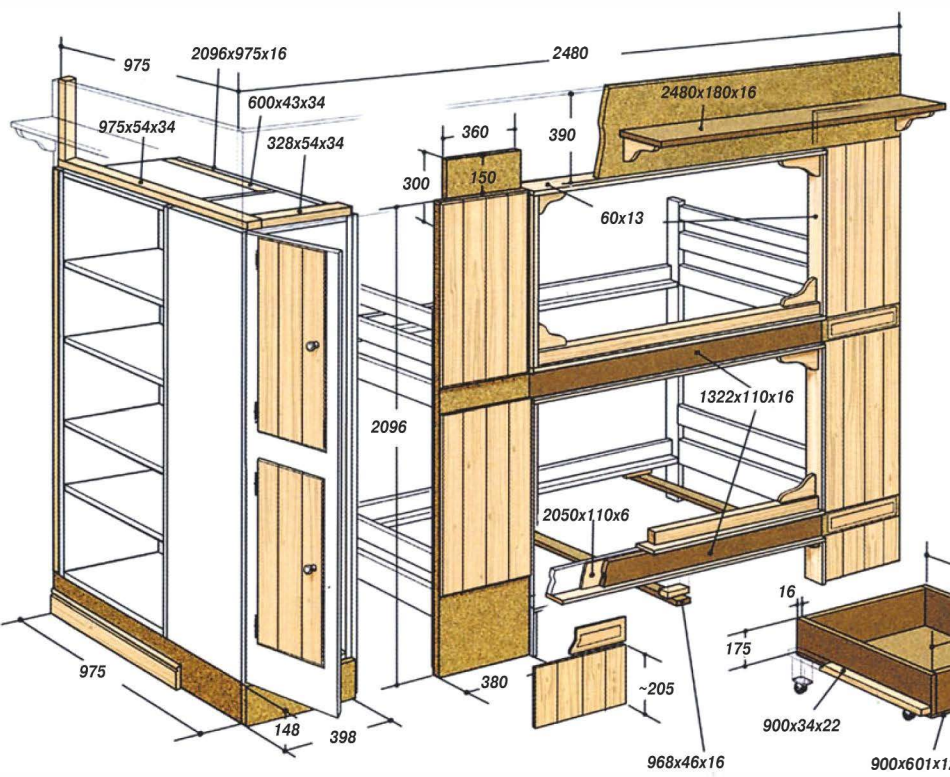

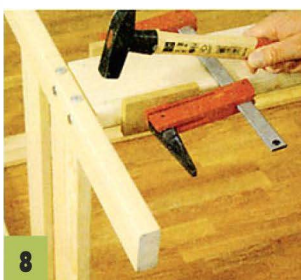
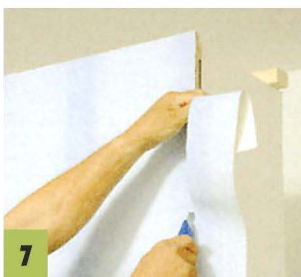
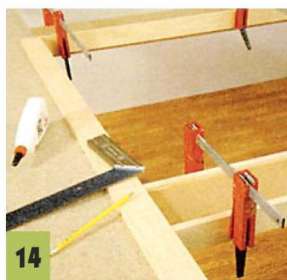
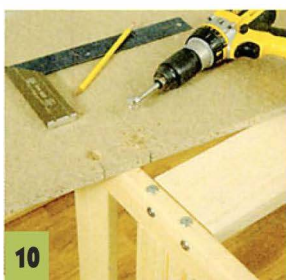

смещены примерно на 6 мм, этот перепад компенсируют полосой фанеры именно такой толщины. Это позволит надлежащим образом прикрепить облицовочные плиты.

9 Под головки шурупов, выступающие над поверхностями стоек на 2-3 мм, с тыльной стороны облицовочной плиты нужно выбрать небольшие лунки.

10 Выполнив разметку, сверлом Форстнера Ø20 мм сверлят глухие отверстия глубиной 5 мм.

11 Плиту переворачивают и крепят к каркасу кровати саморезами. Чтобы плита сбоку выступала точно на 16 мм, используют обрезок от неё в качестве мерной накладки.

12 По верхнему краю с обратной стороны фронтальных облицовочных плит (слева и справа кровати) монтируют соединительные накладки для крепления верхней заглушки под потолок.

13 Чтобы фронтальные облицовочные плиты

выставить в одну плоскость при креплении к перекладинам, здесь тоже используют прокладки из фанеры.

14 Сначала приклеивают поперечные рейки обрамления проёмов и фиксируют их струбцинами. Затем точно подгоняют вертикальные рейки и клеивают их на место.

15 Фанерные полосы шириной 95 мм и толщиной 6 мм, на краях которых сняты фаски, приклеиваются клеем для дерева. Клей по поверхности распределяется пластиковым зубчатым шпателем. Выверяют положение фанерных полос и прижимают к поверхности плиты облицовки. Для этого можно положить сверху кусок ДСП на фанерные полосы, а на него поставить ведро воды.

16 Вид снизу. Тонкие полосы МДФ служат в качестве направляющих для выдвигающих ящиков.

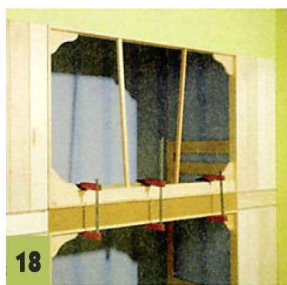
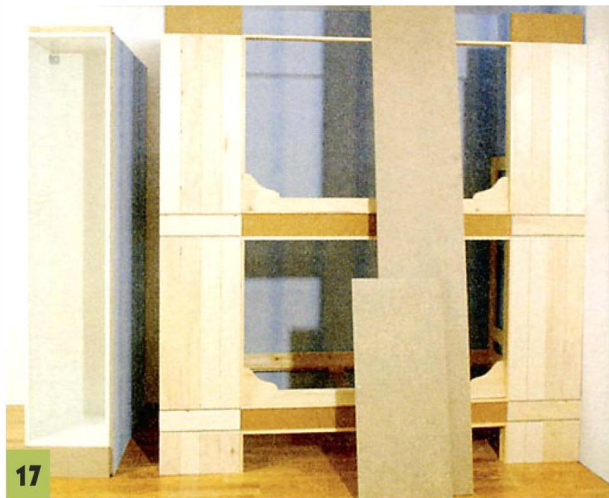



В выдвигаемых ящиках поместится много белья, покрывал, подушек. При желании здесь можно держать книги и разные мелочи.

17 Слева — два скреплённых шкафа, справа — двухъярусная кровать, частично уже обшита. Не смонтированы ещё верхние декоративные деревянные угловые вставки в проёмах.

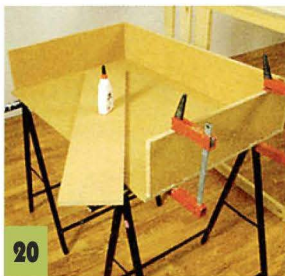

20



21

18 Чтобы ребёнок случайно не выпал из кровати, в проёмы снизу клеивают ограничительные рейки. Верхнюю заглушку оклеивают обоями и после высыхания клея монтируют на место. Поскольку здесь невозможно установить струбцины, используют две подпорки, которые прижимают верхнюю рейку рамы к заглушке.

19 В заключение все поверхности грунтуют и покрывают лаком выбранного цвета.

20 Стенки выдвигаемых ящиков изготовлены из плиты MDF. Детали из неё можно просто склеивать встык, не прибегая к дополнительному креплению.

21 Снаружи к боковым стенкам крепят деревянные рейки для монтажа колёсиков. Ящики будут двигаться в нескольких миллиметрах над полом.



Совет

ЗА ЗАНАВЕСКОЙ ЕЩЁ УЮТНЕЕ

Традиционная кровать в алькове обычно снабжена занавеской. Чтобы шить такую занавеску, даже необязательно посещать курсы кройки и шитья.

A. Сначала отрезают кусок ткани с припуском примерно 5 см, используя для этого ножницы или роликовый нож с зигзагообразным лезвием. Зубчатый срез предотвратит в дальнейшем осыпание кромки ткани. Её также не придётся подшивать.

B. Затем ткань со всех сторон на 5 см подворачивают и приглаживают утюгом. Когда материя остынет, в образовавшуюся подпушку вкладывают термоклейкую ленту, так называемую «паутинку». Сверху укладывают влажную ткань и снова проглаживают утюгом. В результате склеивания «паутинки» — даже без использования швейной машинки — получается аккуратное полотно занавески.

C. С помощью «паутинки» можно также сформировать кулиску для крепления занавески на стержне — как обычно принято на окнах в вагонах поездов.

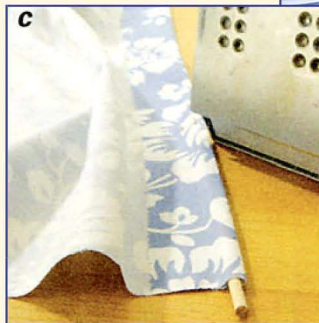
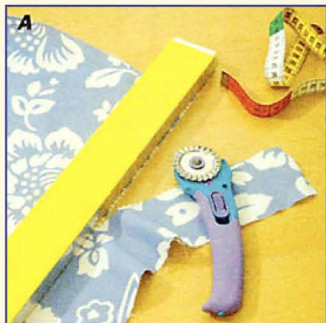

- ШИРОКАЯ ФУНКЦИОНАЛЬНОСТЬ
- ВЫСОКАЯ ТОЧНОСТЬ
- НАДЕЖНОСТЬ И ДОЛГОВЕЧНОСТЬ



САМЫЙ УДАЧНЫЙ НА РЫНКЕ
КОМБИНИРОВАННЫЙ СТАНОК
КОМПАКТНОГО КЛАССА!

JKM-300

2.1 кВт



- Высокая скорость вращения строгально-пильного вала
- Массивные чугунные столы
- Подвижный пильный стол (каретка) с угловым упором
- Самый мощный в классе асинхронный двигатель

ТРИ ФУНКЦИИ В ОДНОМ:

ПИЛЕНИЕ
ГЛУБИНОЙ ДО 70 ММ

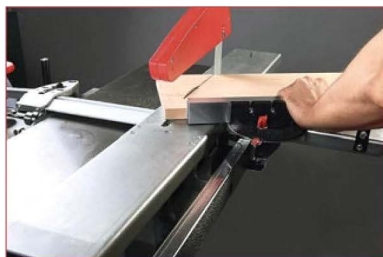

- Торцевание
- Форматно-раскроечные работы
- Соединения шип-паз при работе на подвижном столе
- Продольное пиление вдоль регулируемого упора

СТРОГАНИЕ
ШИРИНОЙ ДО 200 ММ



- Длина столов 970 мм обеспечивает простоту и качество фугования
- Снятие фаски
- Выборка четверти и строгание под углом благодаря удобному перенастраиваемому упору

ФРЕЗЕРОВАНИЕ
НА СКОРОСТИ ДО 4200 ОБ/МИН



- Врезка замков и фурнитуры
- Соединение шип-паз
- Сверление отверстий под шканты и т.п.
- Фрезерование погонажных изделий вдоль регулируемого упора

САНКТ-ПЕТЕРБУРГ

ООО «ИТА-СПб»
Софийская ул., д. 14
(ст.м. «Международная»)
Торгово-выставочный зал
(812) 334-33-28
info-spb@jettools.ru



Список официальных дилеров на сайте
www.jettools.ru

МОСКВА

ООО «ИТА-СПб»
Переведеновский пер., д. 17
(ст.м. «Бауманская»)
Торгово-выставочный зал
(495) 632-13-02
info@jettools.ru

ОСНОВЫ МАСТЕРСТВА

МОЗАИЧНАЯ КАРТИНА

При изготовлении витражей остаётся большое количество осколков цветного стекла. Крупные витражные студии продают их обычно на вес по вполне скромным ценам. И хотя я делаю витражи в технике Тиффани для себя, а не в промышленных объёмах, всё равно осколки стали занимать значительное место в квартире. А недавно, по случаю, я приобрёл ещё несколько «блинов» смальты, что также подтолкнуло меня к созданию мозаичной картины.

К сожалению, поиски в Интернете более-менее подробной информации о технологии изготовления мозаики результатов не дали. Такое ощущение, что профессионалы либо не хотят выдавать какие-то секреты, либо считают, что всё элементарно просто. Поэтому пришлось изготавливать первый мозаичный «блин» методом проб и ошибок. Что из этого получилось, постараюсь рассказать.

Итак, картинку, которая мне приглянулась (фото 1), я перефотографировал и распечатал в нужном формате в фотостудии. Распечатку я предполагал подложить под стекло, на котором, собственно, и собирается мозаика.

Материалы. Выбор клея заслуживает отдельного внимания. Сначала я попробовал использовать специальный клей для мозаики (фото 2), но не очень удачно. Может быть, для гладкой мозаики он



и подойдёт, а вот кусочки смальты и стекла (их называют тессерами) с неровными основаниями — не держит. В магазине строительных материалов мне предложили прозрачный клей для стекла «Титан» (фото 3). Этот клей действительно держит стекло мёртвой хваткой, но густоват и застывает слишком быстро, поэтому для мозаики не подходит. Третьим был испытан клей «Момент Супер-ПВА ДЗ» (фото 4). Нужно сказать, что это не строительный клей ПВА — кроме цвета и аббревиатуры эти клеи ничего общего не имеют. «Момент» при укладке мозаики разбавлять не надо. Застывает он в течение продолжительного времени, что даёт возможность подправлять элементы мозаики. Стекло и смальту приклеивает достаточно прочно.

Хотелось бы несколько слов сказать о смальте. Выплавляют её из смеси стек-



ла с солями и окислами различных металлов. Получаются непрозрачные или полупрозрачные «блины» и «блоки» (фото 5). Считается, что только из

смальты можно создавать «живые» мозаичные картины.

Порядок работы. На подготовленную фотографию я положил стекло и зафиксировал его по краям с помощью мелких гвоздиков (фото 6). Обезжирил стекло спиртом и приступил к работе. Собирать картину начал с квадратных кусочков смальты. Как я понял позже, гораздо удобнее работать с продолговатыми тессерами.

«Блины» колот самодельным молотком с победитовыми напайками, изготовленным из кирочки каменщика (фото 7). В качестве основания для колки обычно используют массивный деревянный пенёк с забитым в него металлическим клином. Иметь такой пенёк в городской квартире не совсем удобно, поэтому пришлось приспособление несколько уменьшить. В выточенном на токарном станке цилиндре из берёзы я просверлил отверстие и вставил в него лопатку для перфоратора (фото 8). Металл предварительно отпустил, нагрев газовой горелкой. Конструкция, надо сказать, получалась не очень устойчивая, и колоть смальту было не совсем удобно, поэтому лучше использовать пенёк с большей массой и площадью опоры.

Полученные небольшие обломки можно колоть дальше с помощью кусачек для мозаики (фото 9). В моём распоряжении имелся ограниченный ассортимент смальты, поэтому в основном пришлось использовать витражное стекло. Чтобы оно «играло» и сильно не отличалось от смальты, класть тессеры пришлось колотой стороной вверх (фото 10). Для их изготовления нарезал кусочки стеклорезом на небольшие полоски (фото 11) и раскалывал кусачками уже на мелкие кусочки (фото 12). Клей ПВА для удобства вылил в небольшую стеклянную банку, аккуратно макал в него элементы мозаики (фото 13) и укладывал на стекло (фото 14). Пока клей окончательно не подсох, положение кусочков мозаики можно корректировать. Сначала я выкладывал глаза и уши котёнка (фото 15), а затем — шерсть, учитывая её направление (фото 16). После заполнения последнего фрагмента картина готова (фото 17).

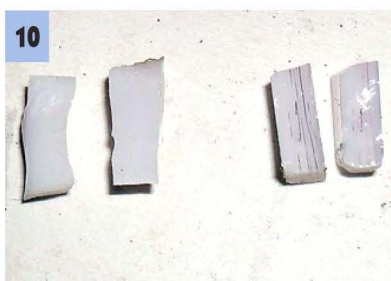



Тессеры, которые выходили за пределы стекла, я выравнивал шлифовальной машинкой (фото 18). Готовую мозаику можно вставить в рамку или, приклеив сзади эпоксидной смолой петлю, сразу повесить на стену.

Первый опыт изготовления картины из мозаики оказался вполне удачным. Но в последующем я всё-таки планирую делать их несколько иначе.

Во-первых, при укладывании маленького кусочка стекла или смальты на цветную поверхность он сливается с цветным рисунком, и бывает довольно сложно определить границы фрагмента. Поэтому лучше распечатать чёрно-белое изображение, а цветной исходный рисунок иметь под рукой просто в качестве образца, чтобы видеть, какого цвета должны быть те или иные фрагменты.

Во-вторых, у ПВА к обычному стеклу, на котором я собирал мозаику, очень низкая адгезия. Думаю, будет правильнее использовать в качестве основы другой материал. Например, наклеить рисунок на крагис или фанеру клеем ПВА, разведённым водой в пропорции

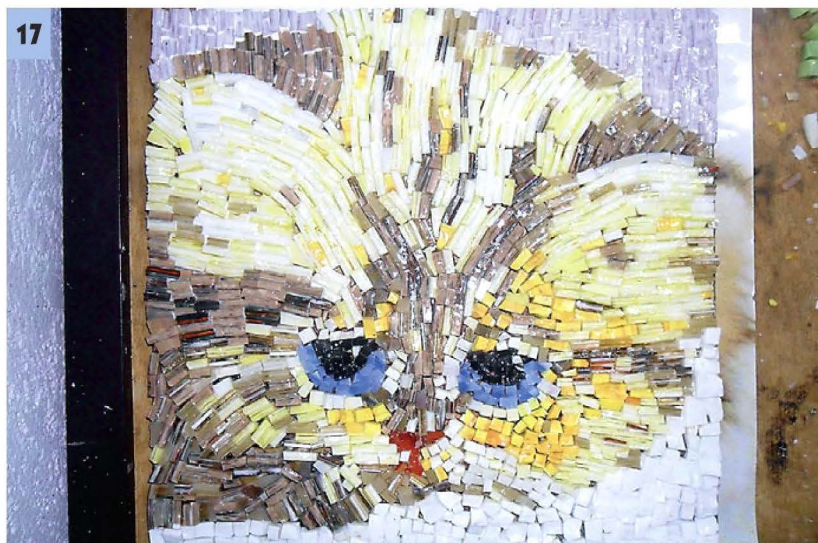

1:1. Затем загрунтовать тем же составом, и мозаику собирать прямо на этот рисунок. Этот способ я опробовал при изготовлении шкатулки — смальта и стекло держатся очень прочно.

Андрей Андрамонов,
г. Нижнекамск, Татарстан

Домашняя мастерская

ВЕШАЛКА «ВЗЛЁТНАЯ ПОЛОСА»

В Интернете как-то мы с сыном Данилкой увидели картинку макета взлётной полосы с самолётиками из фанеры. Решили сделать что-то подобное, но не просто игрушку, а нужную в хозяйстве вещь — вешалку с плечиками в виде самолётиков. Её предполагалось установить в детской комнате, и практически всю работу выполнил Данилка — у него к этому моменту был уже достаточно большой опыт изготовления всяческих поделок.

По нашему плану вешалка должна была состоять из «взлётной полосы», на котором на выступающих небольших болтах висят плечики-самолётики.

Последовательность работы. На первом этапе были изготовлены шаблоны для самолётиков. Сделали их из бумаги, но можно делать и из картона.

МАТЕРИАЛЫ:

- фанера толщиной 4 мм (небольшой кусок фанеры для «взлётной полосы» и для трёх плечиков-самолётиков);
- болты $\varnothing 4$ мм, гайки (обычные и колпачковые) и шайбы для них — всех по три штуки;
- зелёная и серая акриловые краски;
- клей «Момент» бесцветный.

ИНСТРУМЕНТЫ:

- электрический лобзик «Корвет-87»;
- многофункциональная шлифмашина МФЭ-260;
- наждачная бумага;
- аккумуляторный шуруповёрт Bosch PSR Select;
- кисти малярные.



Рис. 1. Размеры поля вешалки.



Рис. 2. Основные размеры корпуса самолёта.

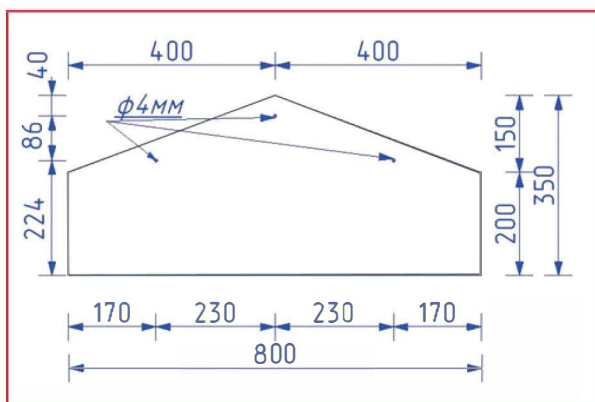

Рис. 3. Размеры хвостового оперенья.

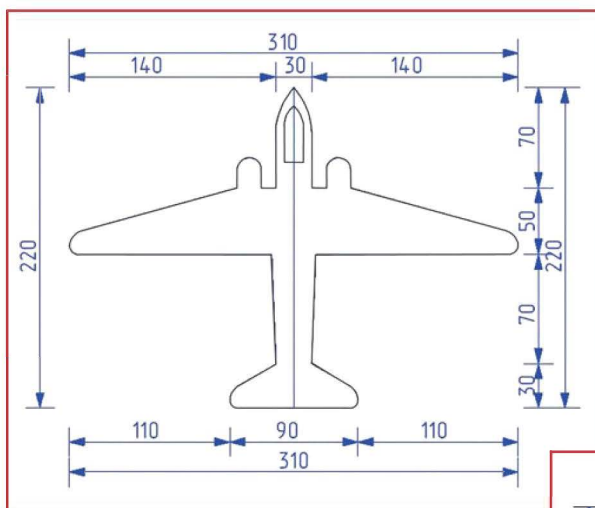

Бумажный шаблон корпуса самолёта.

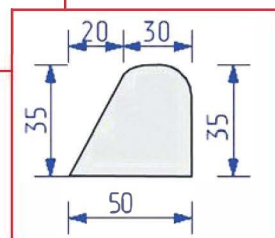
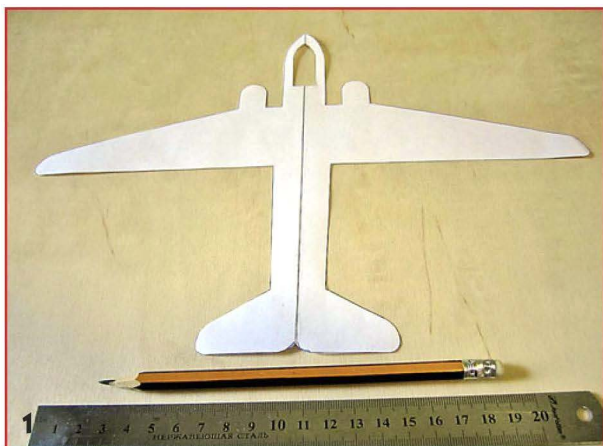
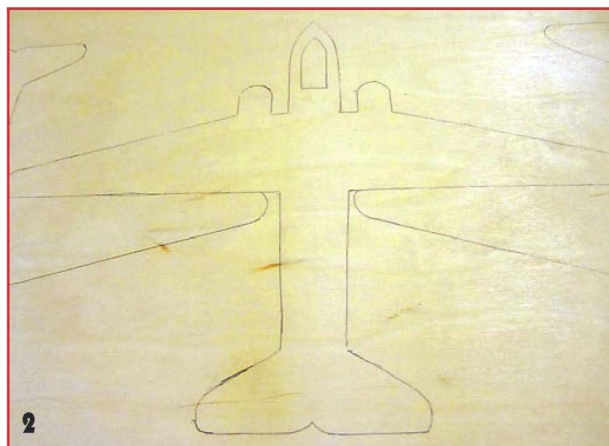

Контур самолёта перенесены на многослойную фанеру.



Поверхности выпиленных самолётиков перед покраской следует отшлифовать.

Каждый самолётик состоит из двух деталей: корпуса самолёта (двухмоторного) и вертикального хвостового оперенья. По этим шаблонам разметили на фанере детали плечиков.

С помощью электрического лобзика выпилили три корпуса, три детали хвоста самолётика и само «взлётное поле». Все детали обработали шлифовальной машинкой. После этого приклеили каждому самолётику хвостовое оперенье.

Следующий этап — покраска. «Взлётное поле» покрыли зелёной краской, а самолётики — серой.

Когда краска высохла, приступили к сборке. Просверлили в заготовке «взлётного поля» три отверстия $\varnothing 4$ мм, закре-



5

В качестве вешалок для плечиков использовали болты с накрученной колпачковой гайкой.



Самолётики замерли на «взлётной полосе» в ожидании.

Для «взлётной полосы» была выбрана краска зелёного цвета.

пили в каждом по болту (головкой к стене), на концы болтов накрутили колпачковые гайки. Оставалось только повесить «поле» на стене, а на болтах разместить самолётики.

Вот и вся работа. Получилось интересная и полезная в хозяйстве вещь.



6

Владимир Грек,
г. Щигры, Курская обл.

ДЕКОРАТИВНАЯ МЕЛЬНИЦА

Как-то, просматривая журналы по ландшафтному дизайну, я натолкнулся на фото и описание интересного декоративного сооружения — деревянной мельницы небольшого размера. Выглядела она очень привлекательно,

конструкция показалась не очень сложной, вот и появилось у меня желание украсить свой двор подобной мельницей, сделанной своими руками. Расскажу, как я это делал, используя доступные материалы и инструменты.



Основание решил соорудить в виде сруба, а крылья сделать вращающимися. С ними мельница будет восприниматься как маленькая копия настоящей.

Изготовление сруба. Материал для сруба нашёл в магазине садового инвентаря. Хотя бук и не очень подходит для изделий, устанавливаемых на открытом воздухе, но остановился я на буковых черенках. Они, в отличие от черенков из других пород дерева, были ровными и гладкими. К тому же диаметр по всей длине был практически одинаковым, да и обрабатывать и подгонять детали из бука проще — он однороднее, в нём меньше сучков, чем в других породах.

Ещё не зная, что у меня из этих черенков получится, скорее, ради эксперимента, купил 5 штук и тут же в отделе инструментов приобрёл кольцевую пилу Ø38 мм для дрели, которая соответствовала диаметру заготовок.

Существует два основных способа соединения брёвен в углах: в чашку (с остатком) и в лапу. В моём случае более

простой была «рубка» в чашку. К тому же такие срубы выглядят более традиционно и узнаваемо.

Для формирования чашек использовал купленную кольцевую пилу. Два черенка складывал вместе и сверлил пилой отверстие с центром в точке их соединения. Чтобы при сверлении «брёвна» плотно соприкасались друг с другом и не расходились, изготовил два нехитрых зажима.

Детали для сруба в четыре угла изготовить было бы проще всего, но так как мельница делалась для себя, решил замахнуться сразу на сруб в форме шестигранника. Правда, в этом случае отверстия для формирования чашки требуется сверлить под углом 60°, а сделать это в буковых, да ещё и цилиндрических заготовках без хорошего упора непросто. Чтобы сверлить под нужным углом, существуют специальные приспособления для дрели, но у меня таких не было, поэтому решил сделать что-то подобное самостоятельно. И в дополнение к сверильной стойке из остатков столешни-

цы изготовил очень простой упор с площадкой, расположенной под углом к основанию в 30° (соответственно, угол между осью сверла и осями заготовок получился 60°). Использовал приспособление следующим образом: стянув черенки зажимами, укладывал их на упор и сверлил первое отверстие.

Хочу обратить внимание на то, что при сверлении кольцевой пилой лучше не делать сквозное отверстие сразу, а сначала просверлить чуть глубже половины толщины заготовок с одной стороны, пока центральное направляющее сверло не выйдет насквозь, а затем, перевернув скреплённые заготовки, продолжить сверление с противоположной стороны, используя имеющееся направляющее отверстие. В моём случае это получилось само собой —

высота пилы оказалась слишком мала для сверления насквозь с одной стороны. При перевёртывании заготовок соответственно переворачивал и упор, устанавливая его вниз другим (смежным) основанием, составляющим с опорной площадкой угол 60°. Так как переворачивать упор пришлось много раз, к основанию стойки его не крепил, а удерживал рукой вместе с заготовками. Хотя правильнее с точки зрения безопасности было бы его закрепить — в момент, когда инструмент проходит заготовку насквозь, происходит значительный рывок, и её может вырвать из рук.

В первых «брёвнышках» я сначала сверлил отверстия, а затем отрезал их по размеру от черенков. Но это было неудобно, так как длинные черенки трудно удерживать





1 Основным материалом для изготовления сруба стали черенки для лопат.



2 Чтобы при высверливании чашек в черенках они не расходились, было изготовлено два зажима.

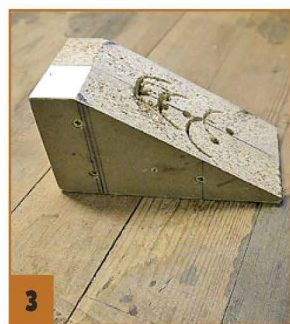

3 Упор-подставка для сверления отверстий в заготовках под углом 30° и 60°.



4 Чашки в черенках-«брёвнышках» высверливал кольцевой пилой Ø38 мм.

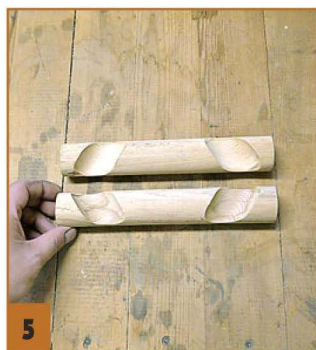

5 Выбранная технология позволила получить ровные аккуратные чашки.

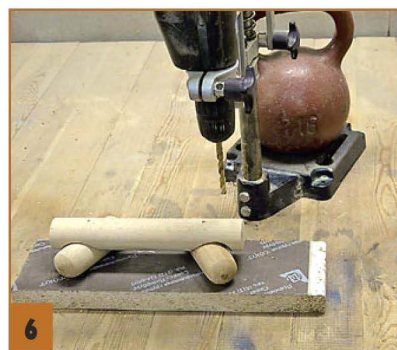

6 При сверлении отверстий под шпильки «брёвнышки» укладывал на два обрезка от черенков.

одной рукой при сверлении. Поэтому все следующие заготовки я сначала нарезал по размеру, а затем уже сверлил попарно.

Когда все «брёвнышки» были готовы, насухо собрал сруб, подгоняя, где надо, шарошками по дереву и цилиндрическими шлифовальными насадками на дрель. Так как в собранном срубе смежные брёвна в венцах лежат со сдвигом по высоте, в первом и последнем венцах образуются зазоры, которые составляют примерно половину диаметра бревна. Поэтому в основание положил три «брёвнышка», распиленных вдоль пополам, а дальше уже перевязывал целыми. Детали простенков возле оконных проёмов заготавливал аналогично остальным, только делал в них всего одно отверстие. А поскольку эти детали короткие, сначала

сверлил отверстие, а затем уже обрезал черенки подлине.

Я решил весь сруб собрать на клею, укрепляя углы шпильками. Можно было бы обойтись клеевыми соединениями, но между собой «брёвнышки» хорошо соприкасаются только в местах перехлёста, что мне показалось недостаточным, да и шпильки я планировал использовать в качестве дополнительного крепежа верхней части мельницы. Шпильки М6 взял на 10 см длиннее высоты сруба.

Шестиугольное основание для мельницы вырезал из соснового мебельного щита, чтобы оно немного выступало из-под сруба. Обработал края, намечил положение отверстий под шпильки и просверлил сквозные отверстия. Снизу теми же шпильками крепил ножки. Я сделал их из обрезков более прочной дубовой доски, чтобы при

стягивании конструкции они не сминались. Такие ножки послужат дополнительным декоративным элементом, а также будут предохранять основание от влаги.

Чтобы удобнее было сверлить отверстия под шпильки в «брёвнышках», я укладывал их на два обрезка от черенков — это помогало выставить заготовку в нужное положение. Отступ от края у всех «брёвнышек» должен быть одинаковым, диаметр отверстий — на 2–3 мм больше диаметра шпилек (для компенсации погрешностей при обработке). Самый верхний ряд сруба, так же как и нижний, состоит из трёх полноразмерных брёвнышек и трёх, распиленных вдоль. Отличие здесь только в том, что каждый верхний полуцилиндр состоит из трёх частей — с зазорами для смежных поперечных «брёвнышек». Они не

закреплены шпилькой, а приклеить их прочно к нижележащему венцу было трудно. Поэтому после примерки, я их приклеивал к верхней крышке сруба.

Перед окончательной сборкой тщательно обработал лазурью все детали — мельница будет установлена на улице, и её надо как можно лучше защитить от влаги и солнца. Лак для этого решил не использовать, он со временем трескается или тускнеет. По инструкции моей пропиткой нужно покрывать поверхность не менее чем в два слоя, но тут я столкнулся с проблемой: буковый сруб, дубовые ножки и сосновые основание и крышка после первого же слоя лазури приобрели различные оттенки. Поэтому сосновое основание, например, для сглаживания различий пришлось покрывать в пять слоёв.

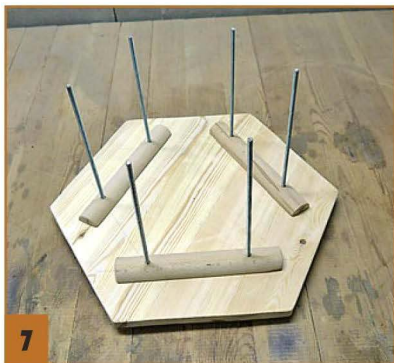

7 «Брёвнышки» в углах насаживал на шпильки. В первый венец уложены три «полубрёвнышка».



8 Из пропитанных лазурью деталей сруб был собран на клее...



9 ... и стянут с помощью шпилек.

После обработки всех деталей (верхнюю крышку я на этом этапе покрасил только снизу), окончательно собрал сруб. Главное при сборке — не перепутать детали венцов, поэтому я пропиливал и собирал по одному венцу, предварительно перевернув весь сруб вверх основанием. Процесс получается длительным, но зато исключаются ошибки. Стягивал гайками на этом этапе плотно, но не окончательно.

Сборка надстройки. Держится надстройка на мебельных уголках, которые я насадил на выступающие концы шпилек, предварительно рассверлив посадочные отверстия под нужный диаметр. После этого гайки затянул уже окончательно, а со стороны уголков шпильки слегка расклепал. Деревянные детали могут усыхать, поэтому предусмотрел возможность подтягивать гайки снизу.

Для каркаса надстройки выбрал рейки из лиственницы сечением 15x15 мм, которые прикрепил снизу к свободным полочкам уголков. Сверху рейки тоже монтируются на шестиугольнике с вырезанными пазы для крепления. Размеры этого шестиугольника влияют только на угол схождения сторон надстройки, поэтому они

были выбраны произвольно. Обшивал надстройку рифлёными рейками, которые у меня имелись разной ширины, но с одинаковым рисунком. Крепил их финишными омеднёнными гвоздями, предварительно просверливая под них отверстия. Окошки старался поместить на стыке двух реек, чтобы не нужно было изнутри устанавливать дополнительные элементы крепления. Перед сборкой все рейки обработал пропиткой один раз, а углы отшлифовал, подготавливая к установке декоративных угловых профилей. После этого ещё несколько раз обработал всё пропиткой, обращая особое внимание на торцы реек. Когда пропитка высыхала, на каждый новый слой времени уходило всё больше и больше. В завершение закрыл углы декоративными профилями.

Окна и двери. На первом этаже рамы делал из купленных в магазине цилиндрических палочек Ø10 мм после его полной сборки, а на втором (в надстройке) — до обшивки рейками. Так проще было подогнать каждую раму под своё окно. Вертикальные полуцилиндры соединял горизонтальными, у которых с концов выбирал пазы шарошкой по дереву. Посту-

пал с ними примерно так же, как и с «брёвнышками» сруба, предварительно скрепляя цилиндры по два клейкой лентой. Переплёты рам собирал из больших каминных спичек.

Рамы верхнего этажа изготовил из цилиндрических палочек Ø8 мм — пошли в ход детали от старого венского стула. Переплёты собрал из китайских палочек для суши.

При сборке рам использовал влагостойкий клей. Чтобы переплёты плотно прилегали к раме, в ней с тыльной стороны выбирал пазы, а концы перекладин стачивал под углом на точиле. Дверка сделана из деревянной пластины, в которой надфилем выбирал канавки, имитируя щит из досок. Сверху наклеил полуцилиндры-поперечины, а дверную ручку сделал из



10 Каркас второго яруса (надстройки) закреплён на стальных уголках.



11 Вся надстройка отделана рифлёными рейками.



Ось подготовлена к монтажу крыльев.

Чтобы крылья получились одинаковыми, собирал их на специально изготовленном шаблоне.



палочки, обточенной на точи-ле на конус.

Крыша и крылья мельницы. Из доски и обрезков мебельного щита, которые остались от основания и крышки сруба, собрал двускатную крышу и пропитал её лазурью со всех сторон, так как через отверстие для оси крыльев мельницы внутрь может попасть влага. Скатыв декорировал штапиками, торцы которых потом зашил рейками. На фронтонах с двух сторон просверлил отверстия для оси крыльчатки. Отверстия сделал на 4 мм больше диаметра оси с учётом того, что дерево на улице может слегка разбухнуть. В качестве оси использовал черенок Ø25 мм для тяпки, тоже буковый. Так как фронтоны крыши сделаны из сосны, а ось — из бука, при вращении крыльев отверстие со временем может увеличиться. Поэтому я изготовил дополнительные ограничительные шайбы из дуба и усилил ими фронтоны, наклеив снаружи в зоне отверстий.

Взяв доску из лиственницы толщиной 35 мм, выкроил из неё восьмигранник с отверстием для оси — так, чтобы ось плотно в него входила. В четырёх сторонах восьмигранника просверлил глухие отверстия для крепления крыльев. Наконечник оси и заднюю запорную втулку изготовил из закруглённых концов черенков лопат. Таким

образом, чтобы получить все цилиндрические детали, мне не понадобился токарный станок.

Чтобы крылья мельницы вращались, каждое из них нужно слегка повернуть вокруг оси, как у пропеллера. Но в таком положении они могут цепляться за корпус. Поэтому с помощью кольцевой пилы большого диаметра изготовил дополнительную шайбу-прокладку на ось, которая отодвигает крылья от корпуса. Чтобы отправить мельницу на зимнее хранение, ось с крыльями снимается — для этого сбоку задней втулки предусмотрено отверстие под технологический шуруп.

Осталось изготовить сами крылья. Здесь нужна высокая точность: если крылья будут значительно различаться по весу или по форме, то они не будут вращаться — просто конструкция повернётся самым тяжёлым крылом вниз и останется в таком положении. А это даже с точки зрения внешнего вида изделия никуда не годится, ведь мельница смотрится красиво, когда крыло не закрывает основание.

Изначально была идея рейки обшивки и каркаса крыльев сделать разными по цвету, а так как рейки обшивки — более светлые, я обработал пропиткой каркас до сборки, а рейки обшивки —

когда крылья были установлены на свои места. Один конец центрального бруска каркаса обточил до цилиндра, диаметр которого соответствует отверстию в восьмиграннике.

Для сборки крыла изготовил шаблон из куска фанеры, вбив в него гвоздики. Чтобы крылья были лёгкими, рейки должны быть как можно тоньше, но при этом оставаться достаточно прочными, чтобы не сломаться от ветра. Можно нарезать и отшлифовать рейки самостоятельно, но это очень долгий процесс. Я купил в магазине деревянную жалюзийную решётку, разобрал её и использовал детали для крыльев. Реечки все как на подбор — ровные, гладкие,



Мельница, установленная в укромном уголке сада, стала его украшением.

ОСНОВНЫЕ РАЗМЕРЫ МЕЛЬНИЦЫ

Диаметр описанной вокруг шестиугольного основания окружности — 400 мм. Диаметр по ножкам — 500 мм. Высота до конька крыши — 1100 мм. Высота до оси вращения крыльев — 950 мм. Размах крыльев — 1200 мм. Высота в самой верхней точке, если крыло поставить вертикально, — 1550 мм.

На изготовление ушло:

- 5 черенков для лопат;
- 1 черенок для тяпки;
- 1 цилиндрическая палочка Ø10 мм и длиной 2 м;
- 6 штапиков для окон длиной 2 м;
- сосновый мебельный щит 90x60 см толщиной 25 мм;
- одна шпилька М8 мм и к ней 12 шайб и 12 гаек;
- 6 мебельных уголков;
- 1 деревянная жалюзийная решётка;
- рейки для обшивки и для изготовления несущих элементов надстройки и крыльев;
- обрезки досок;
- декоративные омеднённые гвозди и несколько шурупов;
- 2 банки пропитки по дереву разных цветов и влагостойкий клей.

Мельница была изготовлена за месяц при работе по вечерам и выходным.

ИЗРАЗЦОВАЯ БАННАЯ ПЕЧЬ С ЛЕЖАНКОЙ

Изразцы этой банной печи — копии и реплики русских сюжетных рельефных изразцов XVI–XVII веков. В них использовано около тридцати сюжетов, которые редко повторяются. Особенность печи — это расположение отопительного металлического прибора с парогенератором этажом ниже. Вода наливается в ушат, установленный на полках, по трубе уходит вниз и попадает в парогенератор, а затем в виде пара поднимается по трубе и поступает в парную через открытые дверцы. Лежанку нагревает электрический кабель, проложенный под её изразцами. Печь создана в мастерской «АИ» художников-керамистов **В. Акулинского** и **С. Иванилова** при участии архитектора **П. Скрипникова**.



БОЙЛЕР ИЗ МОЛОЧНОГО БИДОНА

Чтобы на даче всегда была горячая вода для душа и хозяйственных нужд, наш автор из Тольятти **В. Маров** сделал водяной бак, нагреваемый от электричества. Горячая вода из него подаётся в моечное отделение бани, а там смешивается с холодной водой, поступающей из центральной системы водоснабжения.

В качестве бака он использовал алюминиевый молочный бидон, который идеально подошёл по всем параметрам: лёгкий, прочный, не ржавеет и объёмом 30 литров. Для нагрева воды используется водяной ТЭН мощностью 1,9 кВт. Напор подачи горячей воды обеспечивает расположение бака на высоте около двух метров.



оптимальной толщины и ширины. По шаблону наклеил рейки на каркас и после высыхания клея обрезал их по разметке.

Собранные крылья закрепил на оси. Балансировку выполнял, слегка меняя глубину посадки каждого крыла в восьмигранник. При правильной сборке крылья в любом положении не проворачиваются под собственным весом и легко двигаются, если придать им вращение.

В заключение обработал пропиткой в два слоя рейки крыльев и украсил мельницу декоративными перилами по краю крышки первого этажа. Использовал всё те же цилиндрические палочки, что и для оконных рам на надстройке, и рейки для её обшивки, только рейки распустил на узкие полоски. В дополнение сделал лестницу на крышу.

Установка мельницы.

Готовую мельницу вынес на улицу и установил на прочное выровненное горизонтальное основание. За счёт того, что нижний этаж у мельницы — бревенчатый и более тяжёлый, да ещё и с шестью дубовыми ножками, конструкция получилась достаточно устойчивой даже при сильном ветре.

Расположена мельница в тихом углу сада, поэтому крылья вращаются эпизодически — при сильных порывах ветра.

В целом результатом работы я доволен, домашним мельница тоже понравилась. Через месяц после её установки на улице при вращении крыльев ось стала слегка поскрипывать. Хотел смазать, но потом передумал — настоящие мельницы ведь тоже скрипят.

**Сергей Головкин,
г. Новочеркасск**

Домашняя мастерская

СУНДУК ИЗ «ОТХОДОВ ПРОИЗВОДСТВА»

Материалы и конструкция. У меня после различных ремонтных работ осталось некоторое количество строительных материалов. От шкафа-купе — фасадные панели из лиственницы шириной 135 мм и толщиной 13 мм и часть соснового мебельного щита толщиной 18 мм, от настила пола на балконах — обрезки террасной доски (тоже из лиственницы) толщиной 25 и шириной 135 мм и буковых досок. Выбрасывать всё это было жалко — уж больно хороший материал, но и позволить ему лежать мёртвым грузом тоже нельзя — квартира всё же не склад. Учитывая это, а также потребность в новом месте хра-

ВИД СВЕРХУ

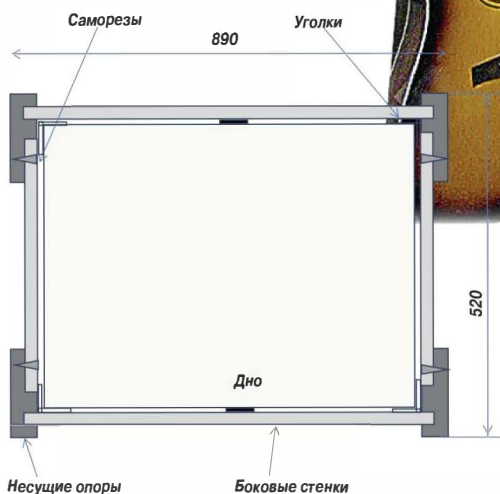

ВИД СПЕРЕДИ



ВИД СБОКУ



Рис. 1. Конструкция сундука.
Вид сверху (без крышки), спереди и сбоку.

нения, я решил сделать простенький сундук, который планировал поставить на одном из балконов. И использовать его не только в качестве вместилища для разного хозяйственного добра, но и удобного места для посиделок в тёплое время года. При этом хотелось придать ему стильный привлекательный вид.

Сундук решил сделать с плоской верхней крышкой, на которой достаточно места для двух человек (рис. 1). Исходя из этого, были выбраны размеры — 890х520х460 мм. А чтобы сидеть было удобнее, планировалось положить на крышку подушки. Также было решено тщательно сундук не «зализы-

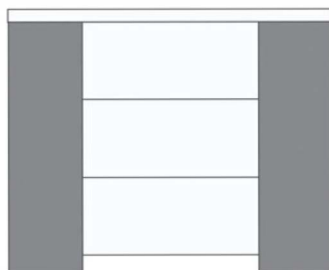

1
Хорошо видны пазы в стойках для установки панелей (вид сверху).

вать», не наводить излишний глянец — фактура должна была оставаться грубоватой, чтобы чувствовалась ручная работа.

Для отделки сундука выбрал восковую пропитку Sayerlack. После высыхания покрытие остаётся эластичным и не нарушается при перепадах температуры. Это очень актуально, так как сундук делался для неотпливаемого открытого балкона. Защищает эта пропитка и от влаги, и от ультрафиолета.

Простоту сундука должны были частично компенсировать выявленная фактура, как на брашированных панелях, и яркая окраска, выгодно подчёркивающая естественную текстуру дерева.

Для соединения всех деталей использовались обычные саморезы и крепёжные уголки. Из инструментов понадоби-



2
Сундук собран с использованием металлических уголков.



Рис. 2. Несущая (боковая) опора сундука.

лись: фрезерная машинка, торцовочная пила, лобзик. В принципе, можно было обойтись только лобзиком и фрезером. В этом случае, правда, пришлось бы больше повозиться с обработкой торцов досок.

Пропитку наносил вручную кисточкой. Дело в том, что для воска не так критично нанесение сразу нескольких слоёв без тщательной просушки, как, например, для морилки. Его можно использовать, не боясь появления тёмных пятен на поверхности.

Порядок работы. Сначала выкроил все заготовки. Затем в тех из них, которые являются несущими (их 4 шт.), фре-

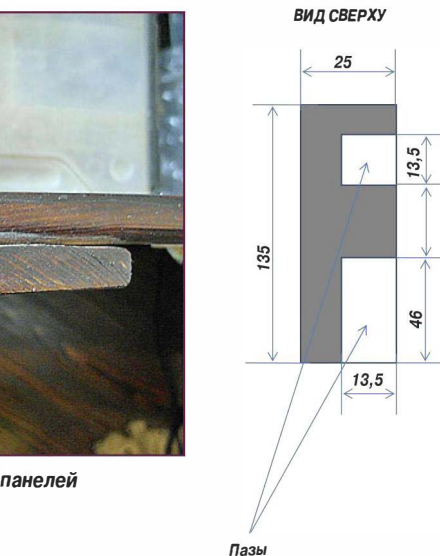
зой выбрал пазы под панели (рис. 2). Верхний шип верхней панели удалил кромочной фрезой (рис. 3). После этого произвёл контрольную сборку и снял внутренние размеры корпуса, чтобы изготовить дно из мебельного щита. Панели набирались снизу шипом вверх. Боковые панели крепил напрямую к опорам саморезами, по два с каждой стороны, а передние — к боковым панелям на металлических уголках.

Панели, из которых была набрана крышка, соединил между собой широкими поперечинами, длина которых равна ширине проёма сундука. Поперечины должны быть из прочного мате-



Рис. 3. Порядок сборки панелей.

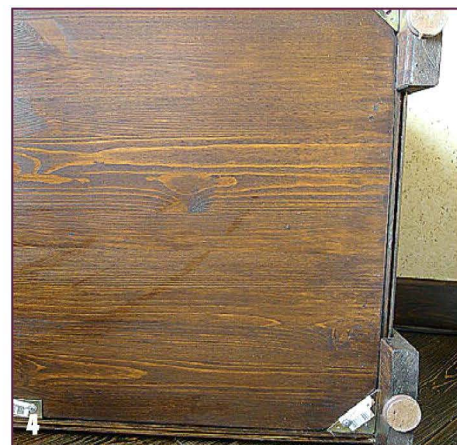
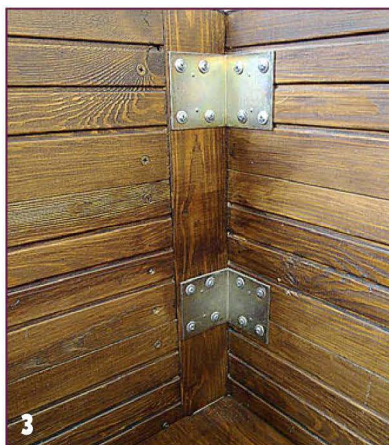

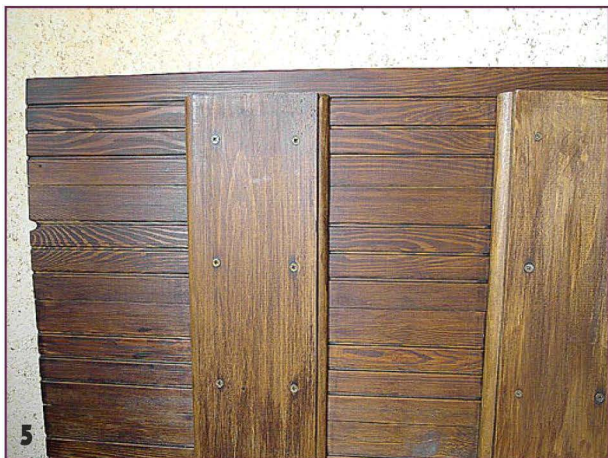

Доски, из которых набрана крышка, соединены буковыми поперечинами.



В оформлении сундука использованы детали, стилизованные под старину, например, декоративные ручки, прикреплённые к боковым стенкам.



Верхние рёбра у кромок досок по краю крышки скруглены.



Чтобы сундук не царапал пол при перемещении, снизу к боковым стойкам приклеены войлочные подпятники.

риала, чтобы крышка не прогибалась, когда на ней сидят. Я использовал буковые доски, но можно применить для этой цели даже металлический профиль. Края панелей по периметру крышки в собранном виде обработал галтельной фрезой, чтобы придать им закруглённую форму. Края счита под дно обработал прямой кромочной фрезой. По углам в нём выбрал небольшие углубления, чтобы дно не цеплялось при установке за вертикальные полки уголков, на которых оно крепится.

Установив дно и убедившись, что всё сделано правильно, разобрал сундук и обработал все детали восковой пропиткой в один слой. Потом собрал его окончательно и нанёс на поверхности уже собранного сундука второй слой воска.

Здесь я бы хотел обратить внимание на один нюанс. Изначально я планировал сделать откидную верхнюю крышку на мебельных петлях. Но когда дело дошло до установки петель, то выяснилось, что по причине большого «вылета» крышки за края вертикальных стенок петли установить не получается — при открывании край крышки упирается в стенку сундука. Найти подходящие петли мне не удалось (хотя такие наверняка есть), поэтому крышка осталась без петель. Какое-то особое неудобства это не создаёт, так как заглядываю в сундук я довольно редко, а сидеть на нём и так удобно.

По бокам сундука прикрутил ручки, стилизованные под старину. К основанию несущих опор приклеил войлочные

подпятники, которые защищают пол, когда приходится сундук двигать.

Первый летний сезон сундук честно отстоял на балконе. Было приятно выпить утром чашечку кофе на свежем воздухе, удобно расположившись на подушках. И это так понравилось, что при наступлении холодов возникло желание занести его в квартиру и продолжить приятные посиделки зимой. В итоге был организован своеобразный «восточный уголок» с индийскими подушками, турецкой лампой и репродукцией с изображением сирийского Дамаска на стене. С тех пор сундук так и «живёт» в квартире.

**Игорь Коваленко,
Ростов-на-Дону**

БОРМАШИНА DREMEL 4200

Работать новой бормашинкой Dremel 4200 стало ещё удобнее, поскольку замена насадок выполняется быстро, легко и без ключа благодаря системе EZ Change. Нужно просто одновременно оттянуть назад два синих рычага в передней части инструмента, извлечь насадку, а на её место установить другую, которая необходима для выполнения очередной операции. Достаточно отпустить рычаги, и насадка будет надёжно закреплена. Несколько секунд — и инструмент вновь готов к работе. Новая система EZ Change с заменой принадлежностей без ключа совместима практически со всеми видами насадок и приставок Dremel. Бормашинка Dremel 4200 оснащена электродвигателем мощностью 175 Вт, обеспечивающим инструменту высокую производительность, а электронная система управления двигателем поддерживает постоянную скорость вращения ротора при изменении нагрузки на валу. Этот мощный инструмент весом всего 570 г удобно держать в руке. Скорость вращения регулируется от 5000 до 33000 об/мин бесступенчато. В комплект входят 75 принадлежностей. Dremel 4200 укладывается в прочный и вместительный футляр, в котором также хранятся четыре приспособления для инструмента: шлифовальная платформа, фрезеровальный циркуль, направляющая для резки и Comfort Guard.



ЗИМНИЕ ПЕНЫ TYTAN PROFESSIONAL

На сегодняшний день практика приостановки строительных работ с приходом холодов стремительно уходит в прошлое. Однако из-за сложности создания зимних полиуретановых пен существующий на рынке их ассортимент остаётся весьма ограниченным. Пены TYTAN Professional 65, TYTAN Professional LOW EXPANSION и TYTAN Professional STD от компании Selena позволяют выполнять монтажные работы при минусовых температурах.

Универсальная зимняя пена TYTAN Professional 65 для удобства пользователей выпускается двух видов: для работы при температуре до -10°C и для работы при -20°C . В отличие от аналогичных продуктов других производителей, баллон TYTAN Professional 65 не нуждается в предварительном нагреве. Даже при температуре баллона всего $+5^{\circ}\text{C}$ обеспечивается отличный выход пены и сохранение её структуры даже на холоде. После нанесения TYTAN Professional 65 моментально сцепляется с рабочей поверхностью, не стекая с неё, пена быстро расширяется и застывает. Один баллон TYTAN Professional 65 производит до 65 л пены.

Зимой при отрицательной температуре и пониженной влажности воздуха течение химических реакций замедляется. Подобные условия уменьшают объём пены при выходе, замедляют время её расширения и застывания. Кроме того, появляется так называемый период хрупкости пены, в течение которого любое механическое воздействие на неё приводит к растрескиванию оболочки и потере большинства свойств. В дальнейшем пена может просто рассыпаться. Чтобы ускорить процесс и обеспечить прочность конструкции, необходимо применять средства с низким расширением и быстрым застыванием. Такие, как TYTAN Professional LOW EXPANSION. Эта зимняя пена обладает низким расширением и быстрым застыванием. Первое свойство уменьшает её избыток, а второе — ускоряет процесс отверждения. Работа с таким продуктом снижает риск деформации оконных рам и дверных коробок, при этом узкие щели полностью заполняются. Зимнюю пену TYTAN Professional LOW EXPANSION можно использовать при температуре воздуха до -10°C . При температуре баллона $+5^{\circ}\text{C}$ выход пены составляет до 55 л.

Зимняя монтажная пена Tytan Professional STD с выходом до 42 л идеально подходит для заполнения широких швов, а также для использования в каркасном строительстве. Она работает в зимний период при температуре воздуха до -10°C и при температуре баллона выше $+15^{\circ}\text{C}$.



МЕМБРАНЫ TYVEK® В КАЧЕСТВЕ ВРЕМЕННОЙ КРОВЛИ

При проведении строительных работ важно защитить все элементы конструкции в период монтажа от нежелательных воздействий окружающей среды: дождя, листьев, насекомых и т.д. Самым уязвимым элементом в непогоду становится утеплитель, увлажнения или намокания которого нельзя допускать, так как даже незначительный процент влаги приводит к резкому снижению теплоизоляционных свойств материала. Кроме того, нужно защитить и внутренние помещения от попадания влаги. С этой задачей хорошо справятся гидро-ветрозащитные мембраны DuPont™ Tyvek®, которые можно использовать в качестве временной кровли в течение 4-х месяцев. Недавно были проведены исследования эксплуатационной стойкости мембран DuPont™ Tyvek®, применяемых в кровельных и стеновых конструкциях. В лаборатории долговечности строительных материалов и герметизации стойкость оценивалась по результатам серии испытаний в соответствии с ГОСТ 30973-2002 независимой комиссией специалистов Научно-исследовательского института московского строительства (ГУП «НИИМосстрой»).

Мембраны подвергались циклическим воздействиям положительных и отрицательных температур, влажности, УФ-облучения, имитирующих экстремальные эксплуатационные нагрузки. Материал подвергался воздействию УФ-облучения в течение 100 часов перед проведением циклических испытаний образцов в режиме, имитирующем условия эксплуатации мембраны в качестве временной кровли. Проведены 24 цикла испытаний, что соответствует 20-ти годам эксплуатации материала в наружных условиях со среднемесячным уровнем температуры зимой минус 20°C .



По результатам испытаний прогнозируемый срок службы ветрозащитной мембраны DuPont™ Tyvek® составит не менее 50 лет. Таким образом, при необходимости достаточно закрыть строящееся здание на период до 4-х месяцев мембраной DuPont™ Tyvek® в качестве временной кровли, а весной, после удаления снега и загрязнений, тот же материал можно использовать при монтаже крыши (если нет механических повреждений полотна).

Виды мембран DuPont™ Tyvek® для использования в качестве временной кровли (слева направо): Tyvek® Soft, Tyvek® Solid, Tyvek® Supro, Tyvek® Housewrap.

Семейство журналов издательства «Гефест-Пресс»

Все вместе эти журналы составят Вам уникальную домашнюю энциклопедию творчества, умений и мастерства

«Сам» — журнал домашних мастеров: описания, схемы и чертежи самоделных станков и приспособлений, печей и каминов, садовых построек, оригинальной мебели, других предметов интерьера.
Журнал выходит 1 раз в месяц. Издаётся с 1992 года.

«Дом» — помощник для тех, кого интересуют практические вопросы, связанные со строительством, ремонтом и эксплуатацией индивидуального жилья: коттеджей, дачных и садовых домиков, а также надворных построек.
Журнал выходит 1 раз в месяц. Издаётся с 1995 года.

«Сам себе мастер» — журнал прежде всего для тех, кто стремится с наименьшими затратами отремонтировать свой дом или квартиру. Профессиональными советами делаются специалисты из разных стран.
Журнал выходит 1 раз в месяц. Издаётся с 1998 года.

«Советы профессионалов» — это тематические выпуски, концентрирующие лучшие публикации об опыте работы мастеров из разных стран мира.
Журнал выходит 1 раз в два месяца. Издаётся с 2000 года.

«Делаем сами» — журнал для тех, кто хочет сделать свой дом красивым. Оригинальные технологии и советы по декорированию предметов и интерьера. Специальные проекты для детского творчества.
Журнал выходит 1 раз в месяц. Издаётся с 1997 года.



Вы можете оформить подписку на I полугодие 2014 года на наши журналы, а также заказать уже вышедшие номера через службу почтовой рассылки «Новая почта»

www.povopost.ru
125362, Москва, а/я 62
тел.: (499) 504-42-55

Для оформления подписки необходимо:

- заполнить платёжный документ и оплатить его через любое отделение Сбербанка;
- разборчиво указать Ф.И.О. и адрес с почтовым индексом;
- в графе «№, год» напротив выбранных журналов указать номера и год выхода журналов, на которые оформляется подписка;
- в графе «сумма» указать общую сумму оплаты за нужные номера журналов;

Стоимость доставки включена в стоимость журнала.

В цену не включена комиссия Сбербанка.

«Делаем сами»	96 р./экз.
«Дом»	96 р./экз.
«Сам»	98 р./экз.
«Сам себе мастер»	95 р./экз.
«Советы профессионалов»	98 р./экз.

При оформлении подписки на I полугодие 2014 года

обратите внимание на то, что журналы нашего издательства присутствуют в каталоге Агентства «Роспечать» и Объединённом каталоге «Пресса России».

Подписные индексы журналов:

	«Роспечать»	«Пресса России»
«Делаем сами»	72500	29130
«Дом»	73095	29131
«Сам»	73350	29132
«Сам себе мастер»	71135	29128
«Советы профессионалов»	80040	83795

2. Агентство «Артос-Гал»
тел.(495)795-23-00

УВАЖАЕМЫЕ ЧИТАТЕЛИ!

У посетителей сайта www.master-sam.ru есть возможность приобрести электронную версию журналов, выпускаемых издательством «ГЕФЕСТ-ПРЕСС», а также оформить на них подписку, используя платёжную систему RBK money.

Наши журналы можно купить в киосках печати и в интернет-магазине www.Read.ru

www.master-sam.ru

Извещение

Получатель платежа: ООО «Гефест-Пресс»
ИНН 7715607068 КПП 771501001

Корр. счет 3010 1810 8000 0000 0777 БИК 044585777
Расч. счет 4070 2810 6020 0079 0609
в АКБ «РосЕвроБанк» (ОАО) г. Москва

Ф.И.О. _____
Адрес _____ Тел. _____

Подписка на журнал	№/год	Сумма
Делаем сами		
Дом		
Сам		
Сам себе мастер		
Советы профессионалов		

Кассир

Итого к оплате _____ Подпись плательщика _____

Извещение

Получатель платежа: ООО «Гефест-Пресс»
ИНН 7715607068 КПП 771501001

Корр. счет 3010 1810 8000 0000 0777 БИК 044585777
Расч. счет 4070 2810 6020 0079 0609
в АКБ «РосЕвроБанк» (ОАО) г. Москва

Ф.И.О. _____
Адрес _____ Тел. _____

Подписка на журнал	№/год	Сумма
Делаем сами		
Дом		
Сам		
Сам себе мастер		
Советы профессионалов		

Кассир

Итого к оплате _____ Подпись плательщика _____

«САМ СЕБЕ МАСТЕР»

Журнал домашних мастеров
№1 2014 (187)

Выходит 1 раз в месяц
Издаётся с 1998 года

Учредитель и издатель **ООО «ГЕФЕСТ-ПРЕСС»**

Редакция

Главный редактор **Юрий СТОЛЯРОВ**

Заместитель главного редактора

Николай РОДИОНОВ

Научный редактор **Николай БУБНОВ**

Редактор **Ольга БЕЗУХОВА**

Дизайн, цветокоррекция, вёрстка

Анна БЕЗРУЧКО

Отдел рекламы и новых проектов

Руководитель отдела **Ольга КРУТИКОВА**

Тел.: +7 (495) 689-82-74, 689-92-08

e-mail: reklama@master-sam.ru

Адрес редакции:

127018, Москва,
3-й проезд Марьиной Рощи, д.40, стр.1

Тел., факс: +7 (495) 689-04-69

www.master-sam.ru

ssm@master-sam.ru

Распространение —

ЗАО «МДП «Маарт».

Генеральный

директор

Александр ГЛЕЧИКОВ

Адрес: 127018, Москва, а/я 149;

тел. (495) 744-55-12;

maat@maat.ru

Отпечатано в типографии

LIETUVOS RYTAS

Адрес: 01103, Литва,

Вильнюс, пр. Гедимино, 12а.

Тел.: +370 (5) 274-37-33, +7 (495) 343-60-10.

Тираж 52 200 экз.

Цена свободная.

Подписные индексы:

каталог «Роспечать» — 71135;

каталог «Пресса России» — 29128.

Журнал зарегистрирован в Федеральном агентстве по печати и массовым коммуникациям.

Регистрационный номер ПИ № ФС77-27585.

Редакция не несёт ответственности за содержание рекламных материалов.

Точка зрения редакции может не совпадать с мнением авторов публикуемых материалов.

Перепечатка материалов журнала и использование их в любой форме, в том числе и электронных СМИ, возможны только с письменного разрешения издателя.

© ООО «Гефест-Пресс»,
«Сам себе мастер», 2014 г., №1
(дизайн, текст, иллюстрации)

сам себе МАСТЕР

Читайте в №02/2014

Окна квадратной и прямоугольной формы получили наибольшее распространение в современном коттеджном строительстве. В первую очередь это связано с тем, что их стоимость значительно ниже, чем у окон с круглой или овальной рамой. А кроме того, и подготовка проёма в стене под установку последних — операция довольно трудоёмкая. То же можно сказать и про арочные окна. Однако не всех останавливают возникающие при работе с арочными окнами трудности, ведь результат стоит того — дом с такими окнами смотрится совсем по-другому. Технология создания арочных оконных проёмов в каркасной стене изложена в статье «Фасад с арочными окнами».

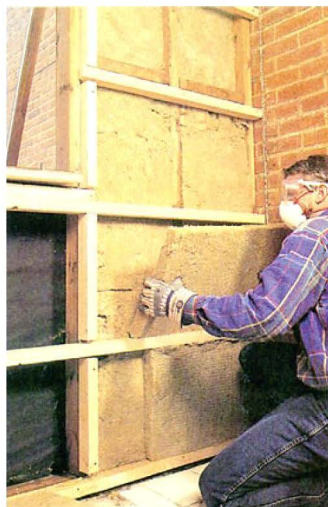

В одном из последних номеров журнала за прошлый год мы не случайно коснулись темы утепления крыши малоэтажного жилого дома, поскольку именно в этом месте тепловые потери, как правило, самые большие. Однако это не означает, что уделять внимания другим элементам конструкции не нужно. Да и чердак в мансарду переоборудуют далеко не всегда. Тогда можно прилично сэкономить на материалах, утеплив только потолок верхнего этажа, площадь которого значительно меньше суммарной площади скатов и фронтонов крыши. В любом случае к решению этой задачи нужно подходить индивидуально. А с советами Сергея Сысоева из Екатеринбурга по утеплению дома можно ознакомиться, прочитав статью «Чтобы зимой не замёрзнуть».

Можно по-разному относиться к реалиям современной жизни. Пессимисты с тоской сетуют на то, что ребёнка одного на улицу не выпустишь — опасно, в то время как оптимисты находят в этом некий положительный момент — родители теперь времени малышу уделяют значительно больше. И те, и другие в чём-то правы. Но в любом случае взрослые должны создавать для детей — хотя бы для своих — такие условия, чтобы независимо от того, играют они на улице или дома, им было интересно. Любая игрушка, необычный предмет мебели, сделанные руками взрослых, малышом не останутся незамеченными. В статье «Парковка под автодромом» рассказано, как обустроить уголок для юного автомобилиста.



Домашняя мастерская

СТОЛИК ДЛЯ ИГР

Несмотря на кажущееся многообразие детских столиков, иногда трудно найти подходящий, а тем более — со встроенной «игровой площадкой». Расскажем, как изготовить такой стол в домашней мастерской. Сразу заметим, что конструкция его сравнительно проста.

Кроме подвижных игр есть ещё игры, требующие от ребёнка творческого мышления. Этот столик и предназначен, прежде всего, для детей, увлекающихся «серьёзными» настольными играми. Особенность его в том, что можно менять доски-вставки (с различными играми, в том числе «головоломками»), которые



Рис. Ламинированная ДСП, обрaмлённая сосновыми рейками (вверху) — основа для сменной игровой вставки. Длина ножек стола (450–550 мм) определяется исходя из роста детей.

устанавливаются поверх основной столешницы. Доска для игр собрана из ламинированной ДСП и обрaмляющих её планок. Кроме того, под столешницей предусмотрены четыре полочки, на которых можно хранить, например, кубики, игральные кости, шахматные фигуры или карандаши. При необходимости стол можно использовать как обычный.

Доску для игры-«головоломки» (фото вверху) можно быстро заменить на доску для раскрашивания картинок (фото справа).

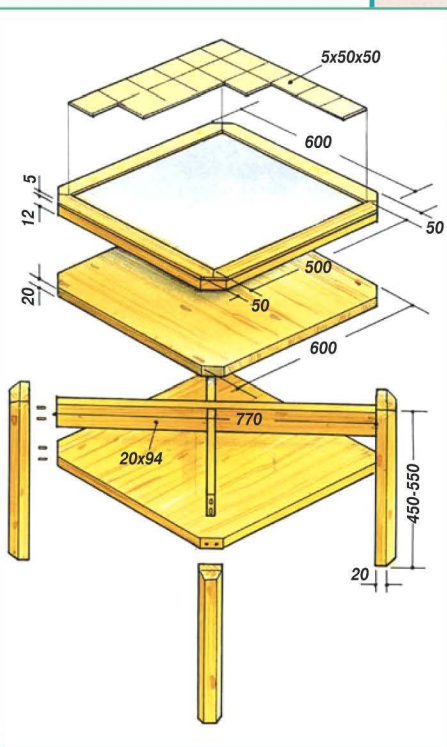
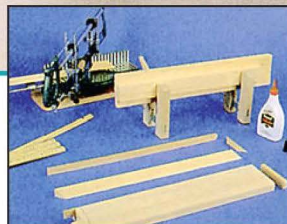

Каждую из ножек склеивают из двух сосновых досок сечением 20x94 и 20x46 мм и двух сосновых реек, в сечении которых — прямоугольный треугольник со сторонами 25x25 мм. Последние приклеивают по бокам узкой рейки. Выступающие кромки сошлифовывают заподлицо с кромками смежных деталей.

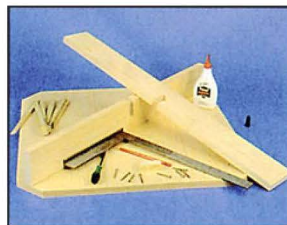

Крестовину, прилегающую сверху к нижней полке стола, собирают из двух реек 20x94x770 мм врубкой вполдерева.

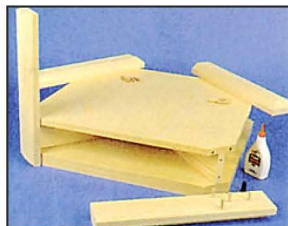

Углы столешницы и вставок обрезают под углом 45° так, чтобы срез был равен ширине ножек. Уложив крестовину на место, на шкантах крепят ножки стола к ней и к полке.



Доску для игр обрaмляют рейками.

УВАЖАЕМЫЕ ЧИТАТЕЛИ!

В продаже — уже два выпуска приложения к журналу «Дом», адресованные людям творческим и умелым, любящим мастерить и строить.

Своим появлением на свет они, в известной мере, обязаны нашим читателям, которые наряду с журналами «Сам», «Дом», «Сам себе мастер», «Советы профессионалов» хотели бы иметь в своей библиотеке специальные издания, целенаправленно и углубленно развивающие конкретные темы строительства и домашнего мастерства.

И первой из таковых явилась тема «банная».

Второй выпуск серии под названием «Строительные хитрости. Дом своими руками» вышел в свет в конце прошлого года.

В нём основной акцент сделан на то, как своими силами, даже — в одиночку, построить дом, сделать беседку или пристройку, какие приспособления и приёмы при этом использовать. Своими профессиональными секретами делятся мастера из разных стран мира.

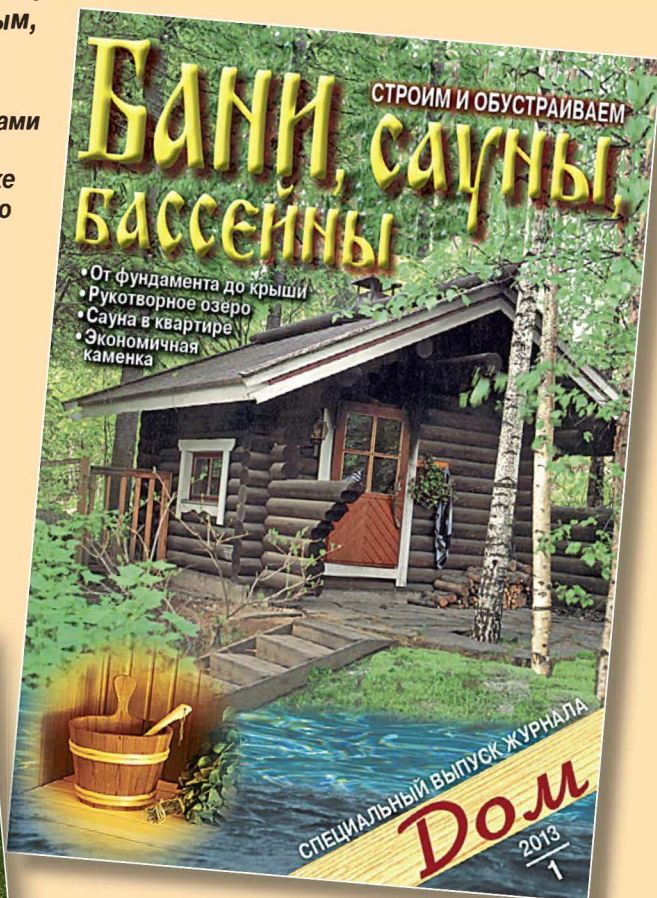
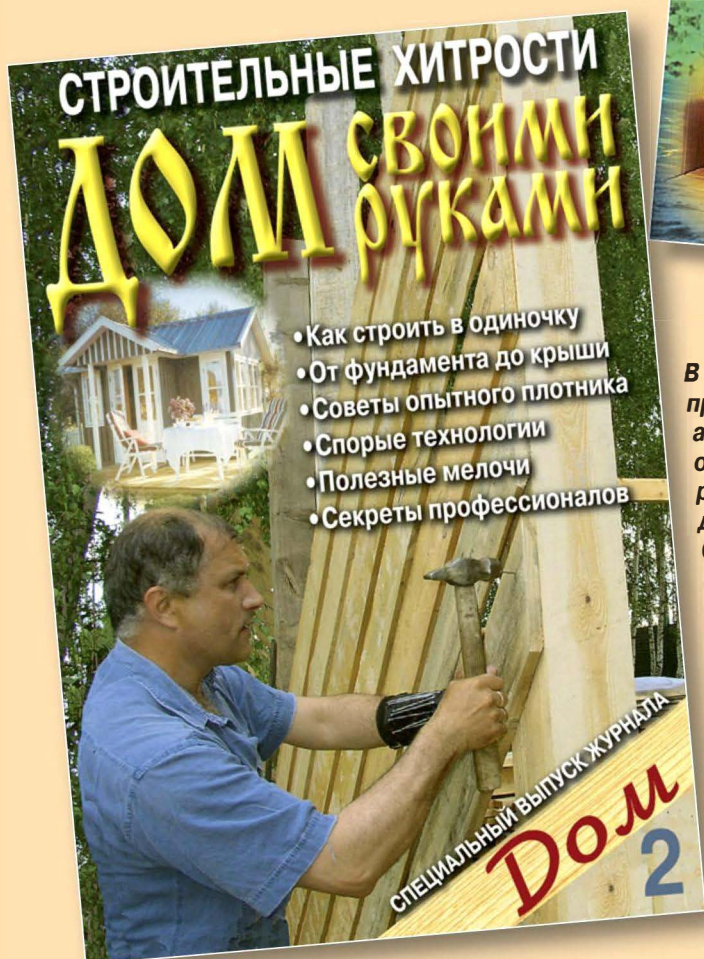

В новом году планируются и другие, не менее привлекательные для домашнего мастера темы, аккумулирующие в себе наиболее интересный опыт технического творчества умельцев российских и их единомышленников из многих других стран.

О появлении следующих выпусков нового издания Вы сможете прочитать в наших журналах и на сайте издательства.

Купить «Приложения» можно в киосках печати, а также заказать через службу почтовой рассылки «Новая почта» на сайте www.novopost.ru или обратившись по адресу: 125362 Москва, а/я 62, или по тел. (499) 504-42-55.

Объём «Приложения» — 100 стр.

Стоимость с учётом доставки — 105 рублей.

Подписные индексы журнала «Сам себе мастер» в каталогах:
«Роспечать» — 71135, «Пресса России» — 29128.

